

**ELABORACIÓN DE UNA GUÍA METODOLÓGICA DE GERENCIA DE
PROYECTOS DE ECONOMÍA CREATIVA ARQUITECTÓNICA PARA
GENERAR CAPITAL SOCIAL EN LA COMUNIDAD**

LIBRO DE GERENCIA DEL TRABAJO DE GRADO

Presentado por:

Ing. WILLIAM ORLANDO BUITRAGO IBAÑEZ

Adm. SANTIAGO ANDRÉS MARTÍNEZ QUITIÁN

**ESCUELA COLOMBIANA DE INGENIERÍA JULIO GARAVITO
UNIDAD DE PROYECTOS
MAESTRÍA EN DESARROLLO Y GERENCIA INTEGRAL DE PROYECTOS
BOGOTÁ D.C.
2020**

**ELABORACIÓN DE UNA GUÍA METODOLÓGICA DE GERENCIA DE
PROYECTOS DE ECONOMÍA CREATIVA ARQUITECTÓNICA PARA
GENERAR CAPITAL SOCIAL EN LA COMUNIDAD**

LIBRO DE GERENCIA DEL TRABAJO DE GRADO

Presentado por:

Ing. WILLIAM ORLANDO BUITRAGO IBAÑEZ

Adm. SANTIAGO ANDRÉS MARTÍNEZ QUITIÁN

Directora del Trabajo de Grado:

Adm. ADRIANA MARCELA ZAMBRANO SANCHEZ

**ESCUELA COLOMBIANA DE INGENIERÍA JULIO GARAVITO
UNIDAD DE PROYECTOS
MAESTRÍA EN DESARROLLO Y GERENCIA INTEGRAL DE PROYECTOS
BOGOTÁ D.C.
2020**

TABLA DE CONTENIDO

1. INICIACIÓN	6
1.1 Acta de constitución del proyecto	6
1.2 Registro de Interesados (<i>Stakeholders</i>)	8
2. PLANEACIÓN	14
2.1 Registro de requerimientos.....	14
2.2 Matriz de trazabilidad.....	15
2.3 Declaración de Alcance (<i>Scope Statement</i>).....	18
2.4 EDT: Estructura de descomposición del trabajo (<i>WBS</i>).....	20
2.5 Diccionario de la EDT (<i>WBS</i>)	21
2.6 Línea Base de tiempo	24
2.7 Línea Base de costos	26
2.8. Plan de calidad	27
2.9. Organigrama.....	30
2.10. Matriz de Asignación de responsabilidades	31
2.11. Matriz de comunicaciones.....	32
2.12. Plan de gestión de riesgos	33
3. SEGUIMIENTO Y CONTROL	36
3.1. Análisis de resultados del Trabajo de Grado.....	36
3.2. Actas de reunión.....	37
3.3. Control de Cambios.....	67
3.4. Estado del proyecto al término.....	69
3.5. Informes de Desempeño.....	70
4. CIERRE	128
4.1. Lecciones Aprendidas	128
4.2. Acta de Cierre.....	129

LISTA DE TABLAS

TABLA 1. IDENTIFICACIÓN DE LOS INTERESADOS (STAKEHOLDERS)	8
TABLA 2. MATRIZ PODER E INTERÉS.....	11
TABLA 3. REQUERIMIENTOS FUNCIONALES Y NO FUNCIONALES.	14
TABLA 4. REQUERIMIENTOS DE NEGOCIO Y GERENCIALES	15
TABLA 5. MATRIZ DE TRAZABILIDAD.....	15
TABLA 6. DICCIONARIO DE LA WBS	21
TABLA 7. COSTOS DE RECURSOS PARA LA REALIZACIÓN DEL TRABAJO DE GRADO.	27
TABLA 8. MÉTRICAS DE CALIDAD.....	29
TABLA 9. CONVENCIONES DE LA MATRIZ RACI.....	31
TABLA 10. MATRIZ RACI	31
TABLA 11. MATRIZ DE COMUNICACIONES.....	32
TABLA 12. REGISTRO DE RIESGOS.....	33
TABLA 13. TABLA DE RESUMEN DE REUNIONES REALIZADAS	37

LISTA DE ILUSTRACIONES

ILUSTRACIÓN 1. GRAFICA PODER + INTERÉS	10
ILUSTRACIÓN 2. LÍNEA DE TIEMPO DE LA DECLARACIÓN DE ALCANCE.....	20
ILUSTRACIÓN 3. EDT: ESTRUCTURA DE DESCOMPOSICIÓN DEL TRABAJO DE GRADO (WBS).....	20
ILUSTRACIÓN 4. CRONOGRAMA DEL TRABAJO DE GRADO	25
ILUSTRACIÓN 5. LÍNEA BASE DE COSTOS.....	26
ILUSTRACIÓN 6. DIAGRAMA DE PROCESOS DEL PROYECTO DE GRADO	28
ILUSTRACIÓN 7. MÉTRICAS DE CALIDAD.	29
ILUSTRACIÓN 8. ORGANIGRAMA DEL TRABAJO DE GRADO.....	30
ILUSTRACIÓN 9. ESTADO FINAL DEL PROYECTO.	69
ILUSTRACIÓN 10. ÍNDICES FINALES DE DESEMPEÑO.	70

1. INICIACIÓN

1.1 Acta de constitución del proyecto

Fecha de emisión: 10 de mayo de 2019

Se autoriza formalmente el inicio del Trabajo de Grado, el cual contará con el apoyo del Director del trabajo de grado, el Gerente del Proyecto, el equipo de trabajo de grado y la Unidad de Proyectos de la Escuela Colombiana de Ingeniería Julio Garavito.

Nombre del proyecto: Elaboración de una guía metodológica de gerencia de proyectos de Economía Creativa Arquitectónica para generar capital social en la comunidad.

Sponsor: Adriana Marcela Zambrano Sánchez, Directora del Trabajo de Grado.

Gerente de Proyecto asignado: Santiago Andrés Martínez Quitián.

Descripción del proyecto: Esta investigación pretende realizar la elaboración de una guía metodológica para gestionar proyectos de Economía Creativa Arquitectónica, estudio con el objeto de brindar herramientas a los gerentes que permitan aumentar la probabilidad de generar capital social a través de dichos proyectos.

Propósito: Contribuir al desarrollo competitivo de proyectos creativos arquitectónicos sociales con la realización de una guía metodológica gerencial, que tenga como fin aumentar la generación de capital social en las comunidades o territorios marginales donde se hayan o estén desarrollando proyectos basados en la Economía Creativa Arquitectónica.

Nivel de autoridad del Gerente del Proyecto:

- Tendrá la autoridad de asignar las responsabilidades del proyecto para organizar la ejecución del proyecto.
- Deberá tener autorización por parte de todos los integrantes del equipo de trabajo y del sponsor para asignar recursos de presupuesto a cualquier nivel del proyecto.

- Tendrá la autoridad de tomar decisiones en aspectos técnicos del proyecto, siempre y cuando, estos no cambien el alcance del proyecto.
- Tendrá la autoridad de tomar las decisiones que considere necesarias para evitar o mitigar los conflictos y mejorar el desempeño del proyecto.

Costo planificado del Trabajo de Grado: \$121.000.000.00

Criterios de éxito:

Se aceptará el trabajo de grado como exitoso siempre y cuando:

- Sea aprobado por el director y los jurados de trabajos de grado.
- Cumpla alcance, tiempo, costos y calidad.
- El documento definitivo se entregue en las fechas establecidas en el cronograma, 27 de marzo de 2020, según lo estableció la Unidad de Proyectos.
- Cumplir y entregar los entregables académicos: Libro de Gerencia, Documento del Trabajo de Grado y Artículo.

Como constancia de aprobación, se firma este documento el 10 de mayo de 2019.



Adriana Marcela Zambrano Sánchez
Sponsor



Santiago Andrés Martínez Quitán
Gerente de proyecto

1.2 Registro de Interesados (*Stakeholders*)

En la Tabla 1, se identificaron todas aquellas personas, organizaciones o grupos que se encuentran de algún modo involucrados activamente en el proyecto, en donde se pueden ver afectados positiva o negativamente por la ejecución del proyecto y/o pudieran ejercer algún tipo de influencia sobre este.

Tabla 1. Identificación de los Interesados (Stakeholders)

LISTADO DE LOS STAKEHOLDERS DEL PROYECTO		
PROYECTO DE GRADO	“Elaboración de una guía metodológica de gerencia de proyectos de Economía Creativa Arquitectónica para generar capital social en la comunidad.”	
ID	NOMBRE	DESCRIPCIÓN
SH-01	DIRECTOR DEL TRABAJO DE GRADO	Sponsor del proyecto. Requerimientos académicos para la ejecución del trabajo de grado.
SH-02	INTEGRANTES TRABAJO DE GRADO	Encargados de la realización del Trabajo de Grado según lo establecido por la Escuela Colombiana de Ingeniería Julio Garavito y la Unidad de Proyectos.
SH-03	JURADOS INTERNOS	Encargados de evaluar la conformación del Trabajo de Grado, en representación de la Escuela Colombiana de Ingeniería Julio Garavito.
SH-04	JURADOS EXTERNOS	Encargados de evaluar la conformación del Trabajo de Grado, en representación de un ente externo a la Escuela Colombiana de Ingeniería Julio Garavito.
SH-05	COMITÉ DEL TRABAJO DE GRADO	Profesores, directivos de la Escuela Colombiana de Ingeniería Julio Garavito, encargados de la aprobación del Trabajo de Grado.
SH-06	DIRECTOR DEL PROGRAMA DE PROYECTOS	Establece criterios para la presentación y aprobación del Trabajo de Grado.
SH-07	ALCALDÍAS A NIVEL NACIONAL	Entidades del estado encargados de los proyectos en la ciudades.
SH-08	GOBIERNO DE COLOMBIA	Entidad del estado encargado de los proyectos en Colombia, encabezados por el presidente.
SH-09	PERSONAS Y EMPRESAS DEDICADOS A RUBROS DE LA ECONOMIA CREATIVA ARQUITECTÓNICA SOCIAL	Serán contactadas durante la elaboración del Trabajo de Grado, donde podrán aportar información para la verificación del modelo (Guía Metodológica).

SH-10	SECRETARÍA DISTRITAL DEL HABITAT & CORPORACIÓN TIERRA S.O.S.	Entidad que puede estar interesada por el producto objeto del proyecto, brindando información de ayuda para el progreso de la investigación.
SH-11	MINISTERIO DE CULTURA	Entidad que puede estar interesada por el producto objeto del proyecto, brindando información de ayuda para el progreso de la investigación.
SH-12	ASESOR EN HERRAMIENTAS CUALITATIVAS	Profesor de la Escuela Colombiana de Ingeniería Julio Garavito, con el fin de asesoramiento en herramientas cualitativas.
SH-13	FAMILIARES	Personas cercanas a los integrantes del trabajo de grado, ya sean padres, hermanos, esposo/a, entre otros.
SH-14	JEFES	Individuo superior en la empresa en donde trabajan los integrantes del trabajo de grado.
SH-15	COMUNIDAD VULNERABLE	Comunidad que se encuentra en riesgo o algún tipo de desventaja, donde se crea un beneficio por medio de proyectos de Economía Creativa Arquitectónica Social.
SH-16	FUNDACIONES	Organizaciones que se encuentran involucradas con los proyectos, por medio de licitaciones públicas para su cargo.
SH-17	EXPERTO COMO VERIFICADOR DE LA GUÍA	Experto en el tema como verificador con experiencia.
SH-18	ASESOR ESTADÍSTICO	Profesor de la Escuela Colombiana de Ingeniería Julio Garavito, con el fin de asesoramiento en temas de estadísticas y análisis de datos.

Fuente: Elaboración propia.

Se procedió a una evaluación de las partes interesadas, en donde se definió por medio de dos (2) variables, la primera de poder y la segunda de interés, donde el poder se compone de influencia y control, mientras que interés está compuesta por lo técnico, económico y social. Información suministrada en la Ilustración 1.

Ilustración 1. Grafica Poder + Interés

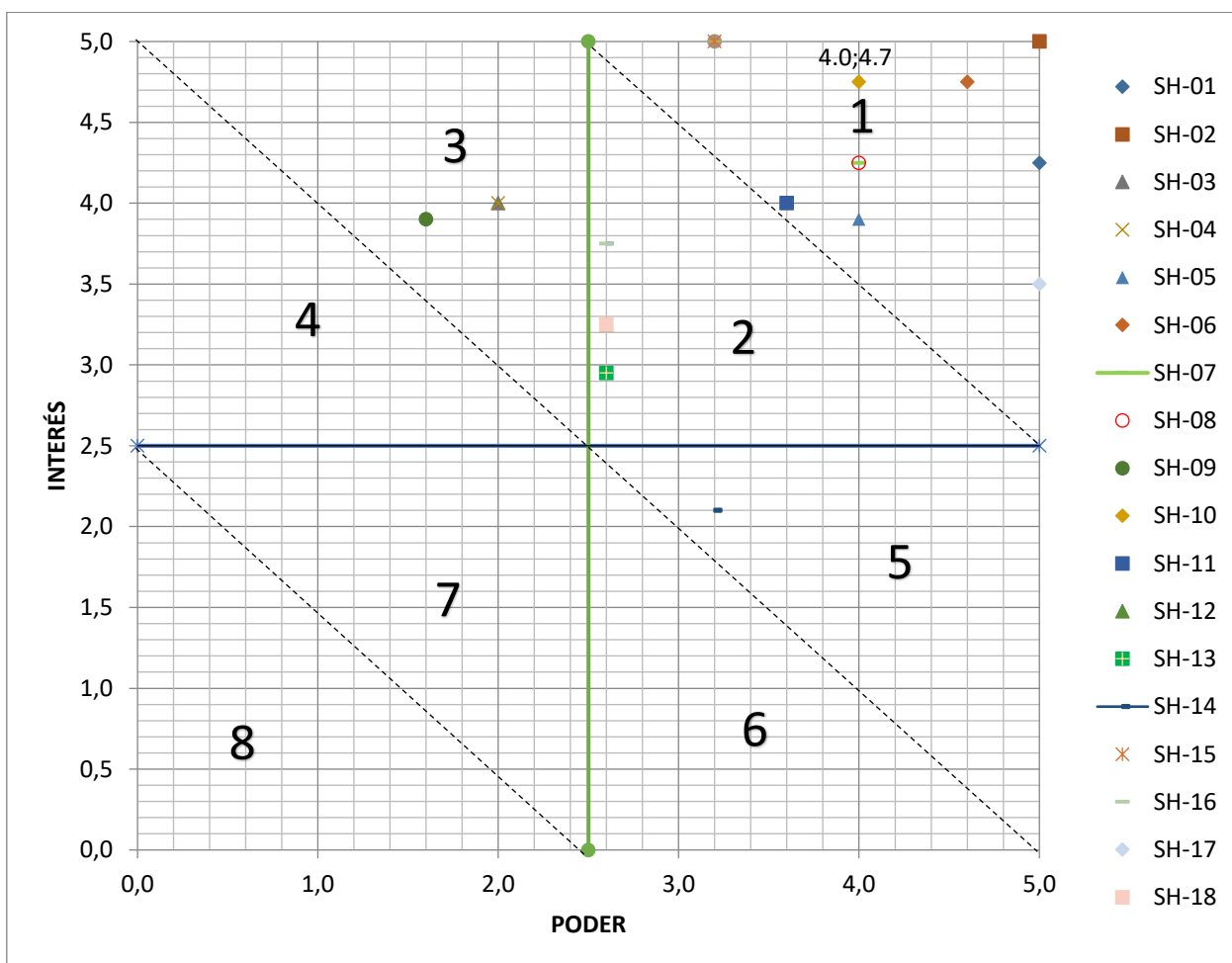

Fuente: Elaboración propia.

SH-01	DIRECTOR DEL TRABAJO DE GRADO
SH-02	INTEGRANTES TRABAJO DE GRADO
SH-03	JURADOS INTERNOS
SH-04	JURADOS EXTERNOS
SH-05	COMITÉ DEL TRABAJO DE GRADO
SH-06	DIRECTOR DEL PROGRAMA DE PROYECTOS
SH-07	ALCALDÍAS A NIVEL NACIONAL
SH-08	GOBIERNO DE COLOMBIA
SH-09	PERSONAS Y EMPRESAS DEDICADOS A RUBROS DE LA ECONOMIA CREATIVA ARQUITECTÓNICA SOCIAL
SH-10	SECRETARÍA DISTRITAL DEL HABITAT & CORPORACIÓN TIERRA S.O.S.
SH-11	MINISTERIO DE CULTURA
SH-12	ASESOR EN HERRAMIENTAS CUALITATIVAS
SH-13	FAMILIARES
SH-14	JEFES
SH-15	COMUNIDAD VULNERABLE
SH-16	FUNDACIONES

SH-17 EXPERTO COMO VALIDADOR DE GUÍA
 SH-18 ASESOR ESTADÍSTICO

1 y 2 MANEJAR DE CERCA
 3 MANTENER SATISFECHOS
 5 MANTENER INFORMADOS

Fuente: Elaboración propia.

Tabla 2. Matriz Poder e Interés

ID	CLASE	PARTICIPACIÓN	PODER	INTERÉS	P+I	PRIORIDAD	ESTRATEGIA GENÉRICA	GUÍA ESTRATÉGICA	ESTRATEGIA ESPECÍFICA
SH-01	Interno	Líder	5.0	4.3	9.3	1	MANEJAR DE CERCA	Realizar el máximo esfuerzo para satisfacer sus requerimientos.	Presentar los avances y logros obtenidos durante el desarrollo del proyecto, motivar y afianzar el trabajo en equipo
SH-02	Interno	Líder	5.0	5.0	10.0	1	MANEJAR DE CERCA	Realizar el máximo esfuerzo para satisfacer sus requerimientos.	Atender a los requerimientos que sean solicitados, realizar informes periódicos para recibir su aprobación, realizar correcciones según sus observaciones
SH-03	Interno	Neutral	2.0	4.0	6.0	5	MANTENER INFORMADO	Suministrar información suficiente, sin abrumarlo con detalles.	Atender a los requerimientos que sean solicitados, presentar avances para su respectiva revisión, realizar correcciones según sus observaciones
SH-04	Externo	Neutral	2.0	4.0	6.0	5	MANTENER INFORMADO	Suministrar información suficiente, sin abrumarlo con detalles.	Realizar presentaciones de los avances según cronograma de la Escuela, convencer sobre los beneficios del proyecto, atender sus inquietudes

ID	CLASE	PARTICIPACIÓN	PODER	INTERÉS	P+I	PRIORIDAD	ESTRATEGIA GENÉRICA	GUÍA ESTRATÉGICA	ESTRATEGIA ESPECÍFICA
SH-05	Interno	Soportador	4.0	3.9	7.9	1	MANEJAR DE CERCA	Realizar el máximo esfuerzo para satisfacer sus requerimientos.	Presentar los beneficios y cualidades del proyecto, generar interés en el desarrollo, para que aporten su asesoría oportunamente
SH-06	Interno	Soportador	4.6	4.8	9.4	1	MANEJAR DE CERCA	Realizar el máximo esfuerzo para satisfacer sus requerimientos.	Ofrecer alianzas estratégicas, generar beneficios con el modelo de negocio
SH-07	Externo	Desconocedor	4.0	4.3	8.3	1	MANEJAR DE CERCA	Realizar el máximo esfuerzo para satisfacer sus requerimientos.	Ofrecer alianzas estratégicas, generar beneficios con el modelo de negocio, realizar inclusión en el modelo de negocio
SH-08	Externo	Desconocedor	4.0	4.3	8.3	1	MANEJAR DE CERCA	Realizar el máximo esfuerzo para satisfacer sus requerimientos.	Ofrecer alianzas estratégicas, generar beneficios con el modelo de negocio
SH-09	Externo	Desconocedor	1.6	3.9	5.5	5	MANTENER INFORMADO	Suministrar información suficiente, sin abrumarlo con detalles.	Ofrecer alianzas estratégicas, generar beneficios con el modelo de negocio
SH-10	Externo	Desconocedor	4.0	4.7	8.8	1	MANEJAR DE CERCA	Realizar el máximo esfuerzo para satisfacer sus requerimientos.	Ofrecer alianzas estratégicas, generar beneficios con el modelo de negocio
SH-11	Interno	Neutral	3.6	4.0	7.6	1	MANEJAR DE CERCA	Realizar el máximo esfuerzo para satisfacer sus requerimientos.	Ofrecer alianzas estratégicas, generar beneficios con el modelo de negocio
SH-12	Interno	Neutral	2.6	3.3	5.9	2	MANEJAR DE CERCA	Realizar el máximo esfuerzo para satisfacer sus requerimientos.	Ofrecer alianzas estratégicas, generar beneficios con el modelo de negocio

<i>ID</i>	<i>CLASE</i>	<i>PARTICIPACIÓN</i>	<i>PODER</i>	<i>INTERÉS</i>	<i>P+I</i>	<i>PRIORIDAD</i>	<i>ESTRATEGIA GENÉRICA</i>	<i>GUÍA ESTRATÉGICA</i>	<i>ESTRATEGIA ESPECÍFICA</i>
SH-13	<i>Interno</i>	Neutral	2.6	3.0	5.6	2	MANEJAR DE CERCA	Realizar el máximo esfuerzo para satisfacer sus requerimientos.	Ofrecer alianzas estratégicas, generar beneficios con el modelo de negocio
SH-14	<i>Interno</i>	Neutral	3.2	2.1	5.3	3	MANTENER SATISFECHO	Tratar de satisfacer sus requerimientos, sin abrumarlo con detalles.	Ofrecer alianzas estratégicas, generar beneficios con el modelo de negocio
SH-15	<i>Interno</i>	Neutral	3.2	5.0	8.2	1	MANEJAR DE CERCA	Realizar el máximo esfuerzo para satisfacer sus requerimientos.	Ofrecer alianzas estratégicas, generar beneficios con el modelo de negocio
SH-16	<i>Interno</i>	Neutral	2.6	3.8	6.4	2	MANEJAR DE CERCA	Realizar el máximo esfuerzo para satisfacer sus requerimientos.	Ofrecer alianzas estratégicas, generar beneficios con el modelo de negocio
SH-17	<i>Interno</i>	Neutral	5.0	3.5	8.5	1	MANEJAR DE CERCA	Realizar el máximo esfuerzo para satisfacer sus requerimientos.	Ofrecer alianzas estratégicas, generar beneficios con el modelo de negocio
SH-18	<i>Interno</i>	Neutral	2.6	3.3	5.9	2	MANEJAR DE CERCA	Realizar el máximo esfuerzo para satisfacer sus requerimientos.	Ofrecer alianzas estratégicas, generar beneficios con el modelo de negocio

Fuente: Elaboración propia.

2. PLANEACIÓN

2.1 Registro de requerimientos

En la Tabla 3, se puede observar los requerimientos relacionados con las funcionalidades del producto y del proyecto, oportunidades y beneficios de la funcionalidad de la guía, que se quiere realizar. De igual manera se muestran los requerimientos no funcionales, que son los relacionados con las prioridades y características que el proyecto debe tener, para poder ser de una fácil y adecuada utilización al usuario final.

Tabla 3. Requerimientos Funcionales y No Funcionales.

Requerimientos Funcionales	Requerimientos No Funcionales
<ul style="list-style-type: none">•El entregable debe tener la capacidad de:<ul style="list-style-type: none">•RQ1: La guía debe tener la capacidad de brindar la información de buenas prácticas a los gerentes de proyecto que se desempeñan en Economía Creativa Arquitectónica Social.•RQ2: La guía debe tener la capacidad de orientar a los gerentes de proyectos en cómo y cuándo usar las buenas prácticas identificadas.•RQ3: La guía debe orientar a los gerentes de proyectos ECAS para aplicar prácticas que facilitan el acercamiento de la comunidad, por medio de estrategias asociadas a la gestión de comunicaciones.•RQ4: La guía debe orientar a los gerentes de proyectos ECAS para aplicar prácticas que facilitan el acercamiento de la comunidad, por medio de estrategias asociadas a la gestión de los interesados.	<ul style="list-style-type: none">•El entregable debe:<ul style="list-style-type: none">•RQ5: Ser entregado en español, sin errores de redacción ni errores de ortografía.•RQ6: Tener máximo 200 hojas.•RQ7: Ser entregado con normas APA.•RQ8: Tener una redacción clara y precisa.•RQ9: Ser de fácil entendimiento.

Fuente: Elaboración propia.

Tabla 4. Requerimientos de Negocio y Gerenciales

Requerimientos de Negocio	Requerimientos Gerenciales
<ul style="list-style-type: none"> • RNE1: El trabajo de grado debe generar una guía metodológica de gerencia de proyectos de Economía Creativa Arquitectónica para generar capital social en la comunidad. 	<ul style="list-style-type: none"> • RGE1: El trabajo de grado debe ser entregado el 27 de marzo de 2020 según la Unidad de Proyectos. • RGE2: El trabajo de grado no debe superar los \$121.000.000.00 COP. • RGE3: Se deben hacer informes de desempeño quincenales. • RGE4: Se deben hacer reuniones quincenales con la directora del trabajo de grado.

Fuente: Elaboración propia.

2.2 Matriz de trazabilidad

En la siguiente matriz (Tabla 5), se relacionan los diferentes requerimientos identificados, con los objetivos estratégicos a los cuales se dirige y el elemento de la WBS con el que se referencia. También se evidencia las partes interesadas y el medio de verificación de este.

Tabla 5. Matriz de trazabilidad

COD	Requerimiento	Partes Interesadas	Trazabilidad		
			WBS	Objetivos	Verificación
RQ1	La guía debe tener la capacidad de brindar la información de buenas prácticas a los gerentes de proyecto que se desempeñan en Economía Creativa Arquitectónica Social.	Personas y Empresas dedicadas a proyectos de Economía Creativa Arquitectónica Social. Director del trabajo de grado. Comunidad Vulnerable. Integrantes del trabajo de grado. Secretaría de Hábitat.	2.1.5	Permitir que los gerentes de proyecto conozcan cuales son las buenas prácticas que deben desempeñar en su gremio.	Control de calidad por parte del director del trabajo de grado, equipo de trabajo y algún experto.
RQ2	La guía debe tener la capacidad de dirigir a los gerentes de proyectos en cómo y cuándo usar las buenas prácticas identificadas.	Personas y Empresas dedicadas a proyectos de Economía Creativa Arquitectónica Social. Gerentes de Proyecto en Economía Naranja Arquitectónica. Gobierno de Colombia.	2.1.5	Una vez identificadas las buenas prácticas, los gerentes deben poder entender cómo y cuándo aplicarlas en el momento que estén ejerciendo el cargo.	Control de calidad por parte del director del trabajo de grado, equipo de trabajo y algún experto.

COD	Requerimiento	Partes Interesadas	Trazabilidad		
			WBS	Objetivos	Verificación
		Alcaldías a nivel nacional. Director del trabajo de grado. Integrantes del trabajo de grado. Secretaría de Hábitat. Fundaciones. Comunidad Vulnerable.			
RQ3	La guía debe orientar a los gerentes de proyectos ECAS para aplicar prácticas que facilitan el acercamiento de la comunidad, por medio de estrategias asociadas a la gestión de comunicaciones.	Personas y Empresas dedicadas a proyectos de Economía Creativa Arquitectónica Social. Gerentes de Proyecto en Economía Naranja Arquitectónica. Director del trabajo de grado. Comunidad Vulnerable. Integrantes del trabajo de grado. Secretaría de Hábitat.	2.1.5	Tener conocimiento de las prácticas las cuales faciliten el acercamiento, y conocer con exactitud las estrategias de comunicación más acertadas para gestionarla en el acercamiento de la comunidad.	Control de calidad por parte del director del trabajo de grado, equipo de trabajo y algún experto.
RQ4	La guía debe orientar a los gerentes de proyectos ECAS para aplicar prácticas que facilitan el acercamiento de la comunidad, por medio de estrategias asociadas a la gestión de los interesados.	Personas y Empresas dedicadas a proyectos de Economía Creativa Arquitectónica Social. Gerentes de Proyecto en Economía Naranja Arquitectónica. Director del trabajo de grado. Comunidad Vulnerable. Integrantes del trabajo de grado. Secretaría de Hábitat.	2.1.5	Tener conocimiento de las prácticas que faciliten el acercamiento de la comunidad, para aplicarlas en su debido momento a la intervención de los interesados durante el proyecto.	Control de calidad por parte del director del trabajo de grado, equipo de trabajo y algún experto.
RQ5	Ser entregado en español, sin errores de redacción ni errores de ortografía.	Personas y Empresas dedicadas a proyectos de Economía Creativa Arquitectónica Social. Gerentes de Proyecto en Economía Naranja Arquitectónica. Jurados internos y externos. Comité del trabajo de grado. Asesores. Gobierno de Colombia. Alcaldías a nivel nacional. Director del trabajo de grado. Integrantes del trabajo de grado.	2.1.5.4	La guía y el trabajo de grado deben ser entregada en español y se exige una redacción sin ningún tipo de error gramatical o de ortografía.	Control de calidad por parte del director del trabajo de grado, equipo de trabajo y algún experto.
RQ6	Tener máximo 200 hojas.	Jurados internos y externos. Integrantes del trabajo de grado. Director del trabajo de grado. Comité del trabajo de grado.	2.1.5.4	Las exigencias del trabajo de grado es que debe tener máximo 200 hojas.	Control de calidad por parte del director del trabajo de grado, equipo de

COD	Requerimiento	Partes Interesadas	Trazabilidad		
			WBS	Objetivos	Verificación
					trabajo y algún experto.
RQ7	Ser entregado con normas APA.	Jurados internos y externos. Integrantes del trabajo de grado. Director del trabajo de grado. Comité del trabajo de grado.	2.1.5.4	Las exigencias del trabajo de grado es que debe ser entregado con normas APA.	Control de calidad por parte del director del trabajo de grado, equipo de trabajo.
RQ8	La guía debe ser redactada de manera clara y precisa.	Personas y Empresas dedicadas a proyectos de Economía Creativa Arquitectónica Social. Secretaría de Hábitat. Fundaciones. Jurados internos y externos. Comité del trabajo de grado. Asesores. Gobierno de Colombia. Alcaldías a nivel nacional. Director del trabajo de grado. Integrantes del trabajo de grado.	2.1.4.1	Como requerimiento de calidad, se espera que el entregable sea claro y preciso en su redacción y orden.	Criterio de integrantes del trabajo, director del trabajo, jurados, comité del trabajo de grado.
RQ9	La guía debe ser de fácil entendimiento para aquellos que vayan a hacer uso de ella.	Personas y Empresas dedicadas a proyectos de Economía Creativa Arquitectónica Social. Secretaría de Hábitat. Fundaciones. Gobierno de Colombia. Alcaldías a nivel nacional. Director del trabajo de grado. Integrantes del trabajo de grado.	2.1.4.1	Idealmente, la guía se podrá implementar posterior al fin del trabajo de grado y será necesario que aquellos que tengan la guía en sus manos y esperan implementarla puedan hacerlo sin la necesidad de ayuda externa.	Criterio de integrantes del trabajo, director del trabajo, jurados y comité del trabajo de grado.
RNE 1	El trabajo de grado debe generar una guía metodológica de gerencia de proyectos de Economía Creativa Arquitectónica para generar capital social en la comunidad.	Personas y Empresas dedicadas a proyectos de Economía Creativa Arquitectónica Social. Secretaría de Hábitat. Fundaciones. Gobierno de Colombia. Alcaldías a nivel nacional. Director del trabajo de grado. Integrantes del trabajo de grado.	2.1.4	A través del trabajo de grado, el entregable principal es la guía metodológica de gerencia de proyectos de Economía Creativa Arquitectónica para generar capital social en la comunidad. Esta es la principal razón de ser del proyecto.	Validador de la guía, director del trabajo, integrantes del trabajo.

COD	Requerimiento	Partes Interesadas	Trazabilidad		
			WBS	Objetivos	Verificación
RGE 1	El trabajo de grado debe ser entregado antes del 27 de marzo del 2020 a la directora del trabajo de grado.	Comité del trabajo de Grado. Director del trabajo de grado. Integrantes del trabajo de grado. Director del programa de proyectos. Jurados.	2.2	Entregar el trabajo de grado en el tiempo estipulado por la dirección de proyectos con el fin de cumplir adecuadamente con los requisitos.	Dirección de proyectos.
RGE 2	El trabajo de grado no debe superar los \$121.000.000.00 COP.	Comité del trabajo de Grado. Director del trabajo de grado. Integrantes del trabajo de grado. Director del programa de proyectos. Jurados.	2.2.1.3	Como requerimiento de costos, el documento no debe sobrepasar el límite propuesto por el equipo de trabajo.	Integrantes del trabajo y director del trabajo.
RGE 3	Se deben hacer informes de desempeño con la periodicidad expuesta en el documento.	Comité del trabajo de Grado. Director del trabajo de grado. Integrantes del trabajo de grado. Director del programa de proyectos. Jurados.	2.2.1.3	Mantener la información consolidada permite evidenciar que errores pueden haber y se pueden tomar acciones correctivas acorde a ello.	Integrantes del trabajo y director del trabajo.
RGE 4	Se deben hacer reuniones periódicas con la directora del trabajo de grado.	Comité del trabajo de Grado. Director del trabajo de grado. Integrantes del trabajo de grado. Director del programa de proyectos. Jurados.	2.2.1.3	La guía de la directora nos permite tener una visión externa de cómo se están haciendo las cosas y se brinda un apoyo moral e intelectual.	Integrantes del trabajo y director del trabajo.

Fuente: Elaboración propia.

2.3 Declaración de Alcance (*Scope Statement*)

Como objetivos a alcanzar en el Trabajo de Grado se establecen los siguientes:

- Obtener la aprobación del trabajo de grado por parte del comité de trabajos de grado para la obtención del título de Magister en Desarrollo y Gerencia Integral de Proyectos.
- Entregar el informe final del trabajo de grado según la fecha establecida por la Unidad de Proyectos, la cual es el 27 de marzo de 2020.
- Realizar el trabajo de grado dentro del presupuesto establecido.



Restricciones

Fecha de entrega: 27 de marzo del 2020.

Presupuesto:
\$121.000.000.00 COP

Tiempo máximo de acompañamiento es de 10 horas del asesor técnico.



Supuestos

Permanencia del equipo de trabajo y de la directora del trabajo de grado.

Consecución de información relevante al objeto de investigación.

Acceso oportuno a la información en los proyectos de Economía Creativa Arquitectónica Social.



Exclusiones

No se implementa la guía a los proyectos.

No se capacitarán a los usuarios de la guía.

No se asegura el éxito al 100% de los proyectos que utilicen la guía.

Fuente: Elaboración propia.

Entregables de Investigación

- Propuesta de Trabajo de Grado.
- Marco Teórico.
- Instrumento para la obtención de información.
- Información Recopilada.
- Informe Final.
- Guía Metodológica.

Entregables Académicos

- Documento de Trabajo de Grado.
- Libro de gerencia.
- Artículo.
- Sustentación.

Fuente: Elaboración propia.

Ilustración 2. Línea de tiempo de la Declaración de Alcance.

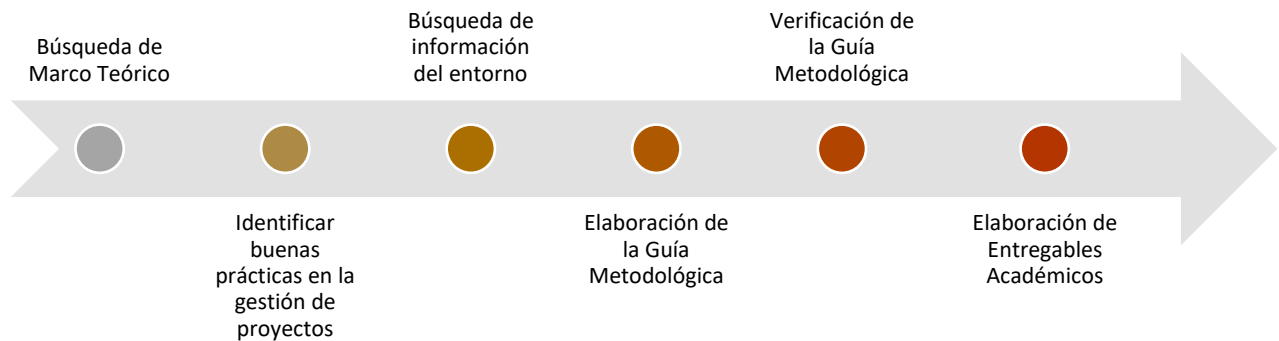

Fuente: Elaboración propia.

2.4 EDT: Estructura de descomposición del trabajo (WBS)

Ilustración 3. EDT: Estructura de descomposición del trabajo de grado (WBS)

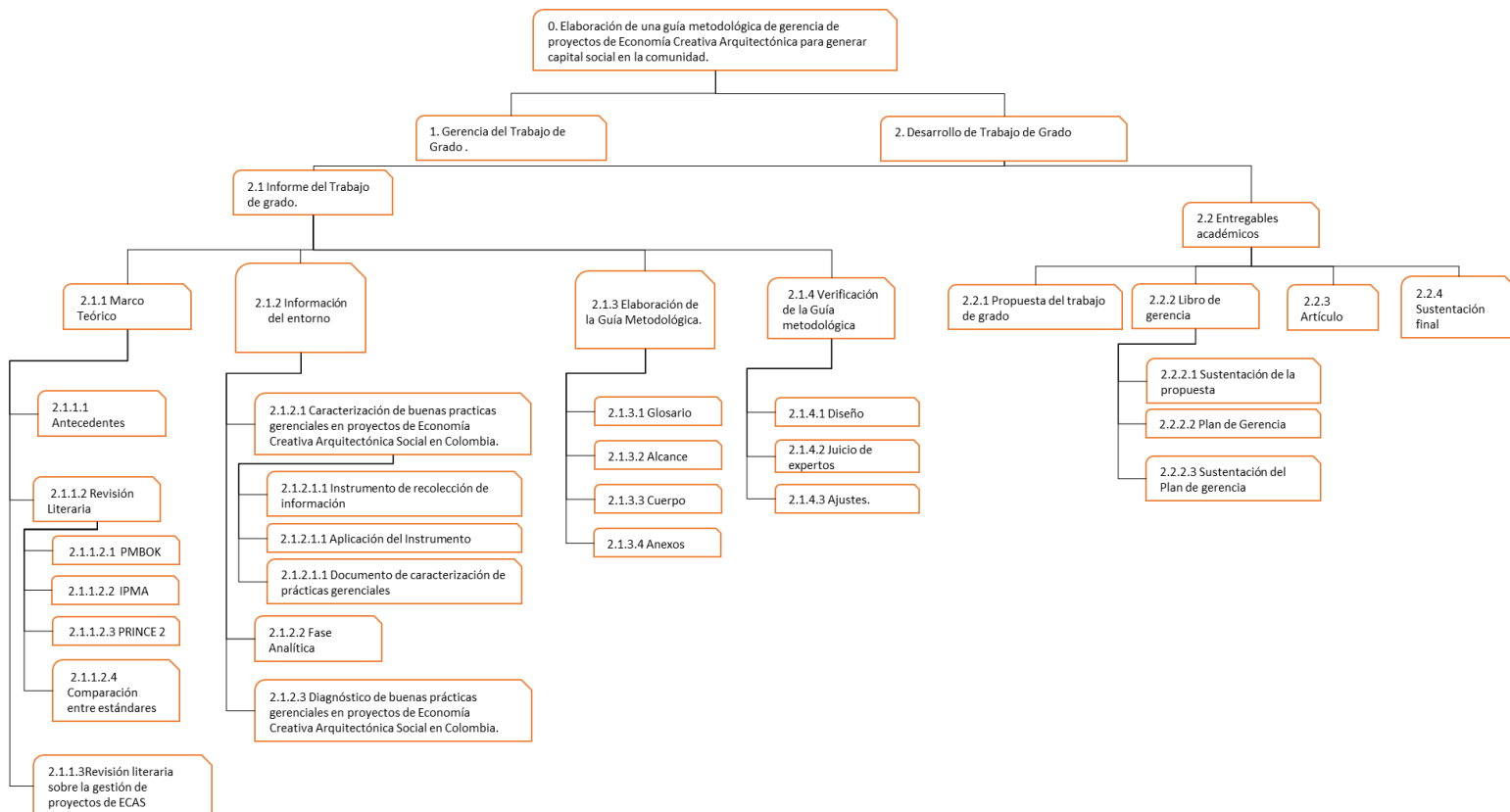

Fuente: Elaboración propia.

2.5 Diccionario de la EDT (WBS)

En este documento están contenidas todas las actividades que son necesarias para poder elaborar el proyecto de grado en su totalidad, adicionalmente permite entender la composición de los paquetes de trabajo para poder hacer entrega de los entregables principales del proyecto.

Tabla 6. Diccionario de la WBS

Nivel	Código WBS	Tipo de elemento	Nombre elemento	Descripción de trabajo del Elemento	Elementos dependientes
1	1	Paquete de Trabajo	Gerencia del trabajo de Grado.	Herramienta por la cual se Gerencia todas las etapas del proyecto y lograr los objetivos	
1	2	Cuenta de control	Desarrollo de Trabajo de Grado.	Consultar, revisar y recopilar metodologías de buenas prácticas gerenciales de proyectos de Economía Creativa Arquitectónica para generar capital social en la comunidad.	2.1; 2.2
2	2.1	Paquete de planificación	Informe del trabajo de grado.	Documento que estructura la información relacionada con El Trabajo De Grado.	2.1.1; 2.1.2; 2.1.3; 2.1.4; 2.1.5
3	2.1.1	Paquete de planificación	Marco Teórico.	Recopilación de información referente al planteamiento del problema.	2.1.1.1.1; 2.1.1.2; 2.1.1.3
4	2.1.2.1	Paquete de trabajo	Antecedentes.	Recolectar información de buenas prácticas.	N/A
4	2.1.1.2	Paquete de planificación	Revisión literaria.	Base de datos de consulta y referencias bibliográficas de estándares de proyectos y comparación entre ellos.	2.1.1.2.1; 2.1.1.2.2; 2.1.1.2.3; 2.1.1.2.4; 2.1.1.2.5
5	2.1.1.2.1	Paquete de trabajo	PMBOK.	Revisión y análisis de PMBOK	N/A
5	2.1.1.2.2	Paquete de trabajo	IPMA.	Revisión y análisis de IPMA	N/A
5	2.1.1.2.3	Paquete de trabajo	PRINCE2.	Revisión y análisis de PRINCE2	N/A

Nivel	Código WBS	Tipo de elemento	Nombre elemento	Descripción de trabajo del Elemento	Elementos dependientes
5	2.1.1.2.4	Paquete de trabajo	Comparación entre estándares.	Comparación entre estándares de gerencia (PMBOK/IPMA)	N/A
4	2.1.1.3	Paquete de trabajo	Revisión literaria sobre la gestión de proyectos de ECAS.	Base de datos de consulta y referencias bibliográficas.	N/A
3	2.1.2	Paquete de planificación	Información del entorno.	Recopilación de información estado actual de proyectos Arquitectónicos sociales.	2.1.3.1; 2.1.3.2; 2.1.3.3;
4	2.1.2.1	Paquete de planificación	Caracterización de buenas prácticas gerenciales en proyectos de Economía Creativa Arquitectónica Social en Colombia.	Recopilación de buenas prácticas ejecutadas en proyectos de Economía Creativa Arquitectónica Social.	2.1.2.1.1; 2.1.2.1.2; 2.1.2.1.3
5	2.1.2.1.1	Paquete de trabajo	Instrumento de recolección de la información.	Generación de una entrevista semi estructurada enfocada hacia la obtención de la información requerida	N/A
5	2.1.2.1.2	Paquete de trabajo	Aplicación del instrumento.	Aplicación de una entrevista semi estructurada enfocada hacia la obtención de la información requerida	N/A
5	2.1.2.1.3	Paquete de trabajo	Documento de caracterización de prácticas gerenciales.	Documento que analice los datos recopilados de la entrevista a Stakeholders	N/A
4	2.1.2.2	Paquete de trabajo	Fase Analítica.	Documento que estructura las comparaciones y contrastes de los procesos identificados como hallazgos, conclusiones y recomendaciones con base en el marco teórico con los actualmente usados proyectos de Economía Creativa Arquitectónicos social.	N/A
4	2.1.2.3	Paquete de trabajo	Diagnóstico de buenas prácticas gerenciales en proyectos de Economía Creativa Arquitectónica Social en Colombia.	Documento que relacione las buenas practicas empleadas	N/A

Nivel	Código WBS	Tipo de elemento	Nombre elemento	Descripción de trabajo del Elemento	Elementos dependientes
3	2.1.3	Paquete de planificación	Elaboración de Guía Metodológica.	Documento el cual contiene la Guía Metodológica de buenas prácticas gerenciales en proyectos Estructurar el informe final	2.1.3.1; 2.1.3.2; 2.1.3.3; 2.1.3.4
4	2.1.3.1	Paquete de trabajo	Glosario	Palabras y/o expresiones pertenecientes a la gerencia de proyectos que pueden ser difíciles de comprender, junto con su definición.	N/A
4	2.1.3.2	Paquete de trabajo	Alcance	Procesos necesarios para cumplir con el objetivo	N/A
4	2.1.3.3	Paquete de trabajo	Cuerpo.	Estructuración de la información recopilada	N/A
4	2.1.3.4	Paquete de trabajo	Anexos	Documentos unidos a la guía	N/A
3	2.1.4	Paquete de planificación	Verificación Guía metodológica	Presentación de la guía ante expertos para su concepto	2.1.4.1; 2.1.4.2; 2.1.4.3;
4	2.1.4.1	Paquete de trabajo	Diseño.	Establecer parámetros de aceptación	N/A
4	2.1.4.2	Paquete de trabajo	Juicio de expertos.	Dictamen de personas reconocidas en gerencias de proyectos por su experiencia	N/A
4	2.1.4.3	Paquete de trabajo	Ajustes	Adaptación del documento de acuerdo a las conclusiones dadas y requerimientos	N/A
2	2.2	Paquete de planificación	Entregables Académicos.	Documentos establecidos por la unidad de proyecto como requisito mínimo para obtención del grado como magister	2.2.1; 2.2.2; 2.2.3; 2.2.4
3	2.2.1	Paquete de trabajo	Propuesta del trabajo de grado	Elaboración de la propuesta del trabajo de grado	N/A
3	2.2.2	Paquete de planificación	Libro de gerencia	Elaboración del libro de la gerencia del trabajo del grado	2.2.2.1; 2.2.2.2; 2.2.2.3
4	2.2.2.1	Paquete de trabajo	Sustentación de la Propuesta	Elaboración de la sustitución de la propuesta	N/A
4	2.2.2.2	Paquete de trabajo	Plan de Gerencia	Documento que describe el modo en que el proyecto será ejecutado,	N/A

Nivel	Código WBS	Tipo de elemento	Nombre elemento	Descripción de trabajo del Elemento	Elementos dependientes
				monitoreado, controlado y cerrado el proyecto	
4	2.2.2.3	Paquete de trabajo	Sustentación del Plan de Gerencia	Realizar la sustentación del Plan de gerencia ante los directivos de la maestría	N/A
3	2.2.3	Paquete de trabajo	Artículo	Documento no más de 200 palabras y determinar estilo de la revista escogida; que resuma el contenido del trabajo de grado	N/A
3	2.2.4	Paquete de trabajo	Sustentación final	Realizar la presentación ante jurados y directivos de la maestría	N/A

Fuente: Elaboración propia.

2.6 Línea Base de tiempo

Componente en donde se presenta la planeación de tiempo, según las diferentes actividades del trabajo de grado. Estableciendo como fecha de inicio el 10 de mayo de 2019 y fecha de finalización el 27 de marzo de 2020; Programación de fechas según el cronograma para la realización del trabajo de grado y sus debidos entregables académicos de acuerdo con los lineamientos de la Unidad de Proyectos.

Ilustración 4. Cronograma del trabajo de grado

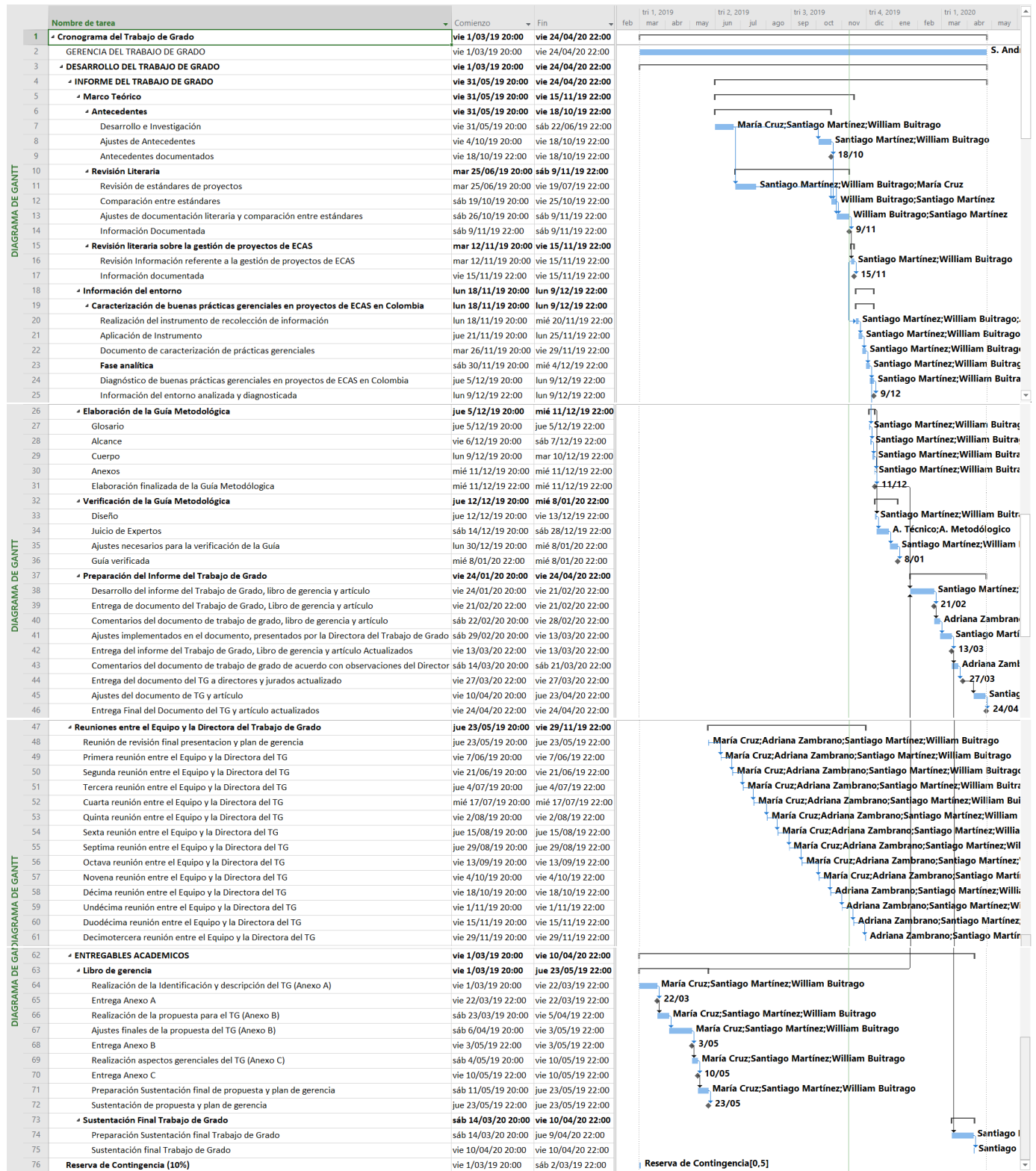

Fuente: Elaboración propia, con ayuda del programa MS Project

2.7 Línea Base de costos

Componente que se encuentra definida teniendo en cuenta los recursos necesarios para desarrollar los entregables y actividades del trabajo de grado. Se puede observar en la Tabla 7 y su respectiva grafica en la Ilustración 5.

Ilustración 5. Línea Base de Costos.

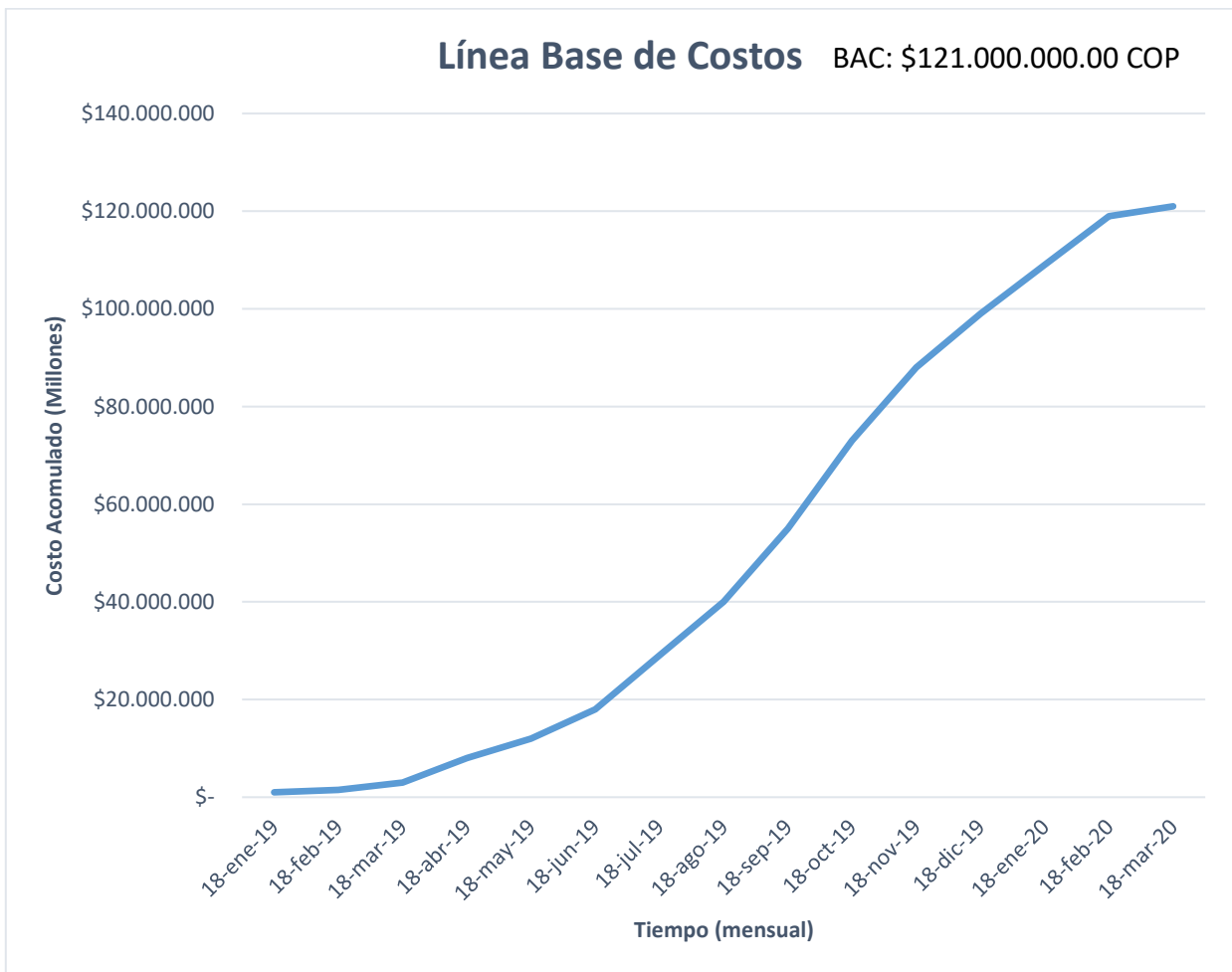

Fuente: Elaboración propia

Tabla 7. Costos de Recursos para la realización del Trabajo de Grado.

Recursos Trabajo de Grado					
DESCRIPCIÓN	ETAPA DE INICIO	ETAPA DE PLANEACIÓN	ETAPA DE EJECUCIÓN	ETAPA DE CONTROL	ETAPA DE CIERRE
RECURSOS HUMANOS					
Santiago Andrés Martínez Quitian	\$ 400.000	\$ 3.000.000	\$ 12.000.000	\$ 2.000.000	\$ 1.000.000
William Orlando Buitrago Ibañez	\$ 400.000	\$ 3.000.000	\$ 12.000.000	\$ 2.000.000	\$ 1.000.000
Director del Trabajo de Grado	\$ 800.000	\$ 4.500.000	\$ 20.000.000	\$ 3.500.000	\$ 3.000.000
Asesor Técnico	\$ -	\$ -	\$ 4.000.000	\$ -	\$ -
Asesor Metodológico	\$ -	\$ -	\$ 4.500.000	\$ -	\$ -
MAQUINARIA Y EQUIPO					
Uso de Computadores	\$ 40.000	\$ 40.000	\$ 80.000	\$ 70.000	\$ 70.000
Internet	\$ 20.000	\$ 30.000	\$ 50.000	\$ 40.000	\$ 40.000
MATERIALES					
Impresiones	\$ 60.000	\$ 100.000	\$ 300.000	\$ 250.000	\$ 300.000
Encuadernación del Trabajo de Grado	\$ -	\$ -	\$ -	\$ -	\$ 150.000
Diseño de Presentaciones	\$ 60.000	\$ 60.000	\$ 150.000	\$ 120.000	\$ 120.000
Diseño e impresión del Artículo	\$ -	\$ -	\$ -	\$ -	\$ 200.000
SUMINISTROS					
Papelería y elementos de oficina	\$ 50.000	\$ 60.000	\$ 90.000	\$ 40.000	\$ 60.000
RECURSOS FINANCIEROS					
Reunión con los Stakeholders	\$ 250.000	\$ 2.000.000	\$ 2.700.000	\$ 3.500.000	\$ 2.500.000
OTROS					
Transporte	\$ 350.000	\$ 750.000	\$ 4.500.000	\$ 4.500.000	\$ 3.000.000
Alimentación	\$ 200.000	\$ 500.000	\$ 2.000.000	\$ 2.500.000	\$ 1.000.000
Reserva de Contingencia	\$ 2.200.000	\$ 2.200.000	\$ 2.200.000	\$ 2.200.000	\$ 2.200.000
TOTAL	\$ 4.830.000	\$ 16.240.000	\$ 64.570.000	\$ 20.720.000	\$ 14.640.000

Fuente: Elaboración propia

2.8. Plan de calidad

Objetivo del plan de calidad: Garantizar que se realice el estudio de investigación del Trabajo de Grado, completo y acertado, definiendo un mapa de procesos y las métricas sobre las que se medirá la calidad del trabajo de grado.

- **Mapa de procesos**

Para lograr los objetivos planteados, se define como proceso estratégico la Gerencia del trabajo de grado que plantea realizar la “Elaboración de una guía metodológica de gerencia de proyectos de Economía Creativa Arquitectónica para generar Capital Social en la comunidad”. Cada uno de los estudios contemplados en el proceso de investigación del trabajo de grado tiene unas entradas y salidas. Por último, se encuentran los procesos de evaluación del proyecto la “Elaboración de una guía metodológica de gerencia de proyectos de Economía Creativa Arquitectónica para generar Capital Social en la comunidad” de acuerdo al alcance, tiempo y costo cumpliendo así con la triple restricción.

Ilustración 6. Diagrama de procesos del Proyecto de Grado

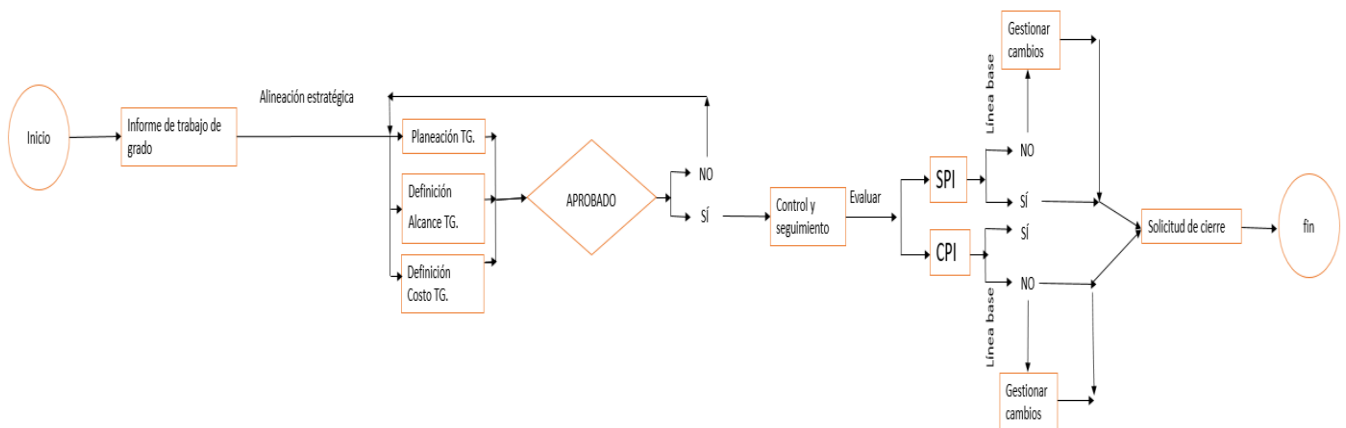

Fuente: Elaboración propia

- **Definición de métricas del proyecto**

Se definen las siguientes métricas para los procesos de Evaluación, Gerencia y Control para el trabajo de grado, cada proceso es medido mediante indicadores para demostrar la eficacia de cada uno.

Tabla 8. Métricas de Calidad

PROCESO	GERENCIA
¿Qué se quiere medir?	Tiempo
Objetivo	Garantizar que las actividades se realicen en el tiempo proyectado.
Métrica	Índice del desempeño del cronograma
Algoritmo	$SPI = (EV / PV) \times 100$
Frecuencia	Quincenal
¿Qué se quiere medir?	Alcance
Objetivo	Cumplir con los requerimientos y criterios de aceptación
Métrica	Porcentaje de los requerimientos cumplidos.
Algoritmo	$\text{Entregables} = (\text{Entregables aprobados} / \text{Entregables presentados}) \times 100$
Frecuencia	Mensual
¿Qué se quiere medir?	Costo
Objetivo	Garantizar que el costo del trabajo de grado sea acorde al proyectado
Métrica	Índice del desempeño del presupuesto
Algoritmo	$CPI = (EV / AC) \times 100$
Frecuencia	Mensual
PROCESO	CONTROL DOCUMENTAL
¿Qué se quiere medir?	Calidad en documentos
Objetivo	Realizar documentos con buena redacción y comunicación efectiva.
Métrica	Control Documental
Algoritmo	$\text{Calidad} = \text{Ajustes Realizados} / \text{Ajustes Directora} \times 100$
Frecuencia	Quincenal

Fuente: Elaboración propia

Ilustración 7. Métricas de Calidad.

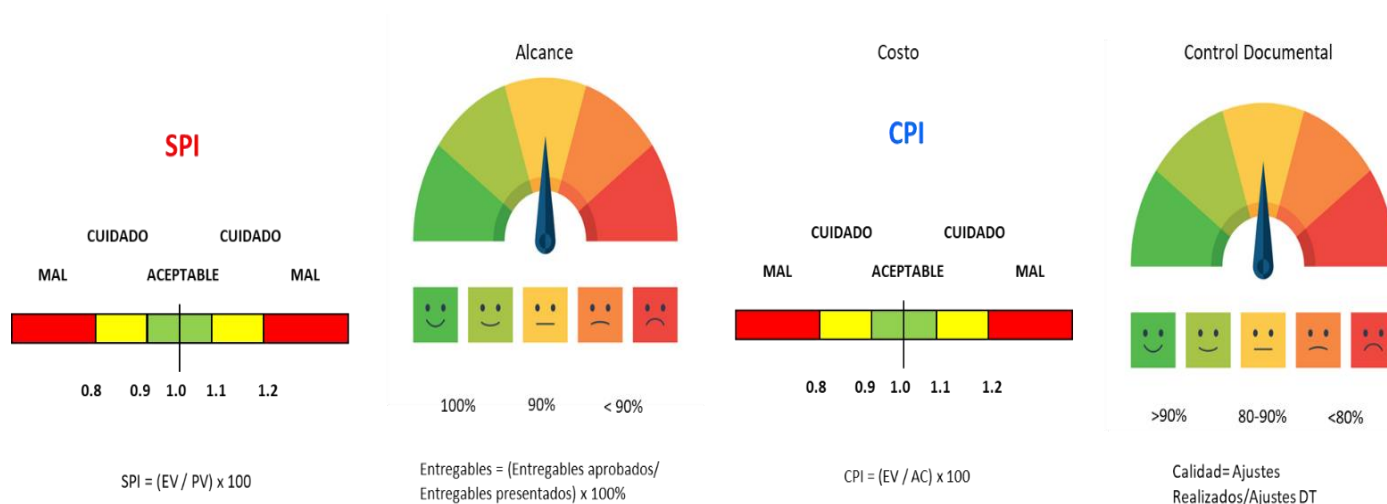

Fuente: Elaboración propia

2.9. Organigrama

Representación gráfica de la estructura organizacional del trabajo de grado, indicando roles y relaciones entre las diferentes partes del proyecto.

Ilustración 8. Organigrama del Trabajo de Grado.



Fuente: Elaboración propia

2.10. Matriz de Asignación de responsabilidades

La matriz de asignación de responsabilidades (*RACI*), fue elaborada de acuerdo al organigrama del trabajo de grado, resaltando la responsabilidad de cada uno de los integrantes, según con las actividades que realiza.

Tabla 9. Convenciones de la Matriz RACI

	Descripción	
R	Responsible/Responsable	Quien realiza la actividad
A	Accountable/ Aprobador	Quien responde por la actividad
C	Consulted/Consultado	A quien se consulta para poder realizar la actividad
I	Informed/Informado	A quien se informa sobre los avances

Fuente: Elaboración propia.

Tabla 10. Matriz RACI

Componente de WBS	Actividad	Sponsor	Director TG	Jurados	Comité del Programa	Gerente TG	Grupo de Trabajado del TG	
							C. de Investigación	C. de Entregables Academicos
1. Gerencia del TG	Gerencia del TG	C	C	A	A	R	C	C
2.1.1. Marco Teórico	Antecedentes	C	A	I	I	R	C	R
	Revisión Literaria	C	A	I	I	I	C	R
	Revisión Literaria sobre la gestión de proyectos de ECAS	C	C	I	I	A	C	R
2.1.2. Información del entorno	Caracterización de buenas practicas gerenciales en proyectos de economía creativa arquitectonica social en Colombia	C	C	I	I	A	R	R
	Fase analítica	C	C			A	R	
	Diagnóstico de buenas practicas gerenciales en proyectos de economia creativa arquitectonica social en Colombia	C	C	I	I	A	R	R
2.1.3. Elaboración de la Guía Metodológica	Glosario	C	C			A	I	R
	Alcance	C	C			A	I	R
	Cuerpo	C	C			A	I	R
	Anexos	C	C			A	I	R
2.1.4. Verificación de la guía metodologica	Diseño	C	C				A	R
	Juicio de expertos	C	C			A	R	R
	Ajustes	C	C			A	R	R
	Validación	C	C	R	R	A		
2.2.1. Propuesta del trabajo de grado	Propuesta del Trabajo de Grado	C	A	I	I	R	C	R
2.2.2. Libro de gerencia	Sustentación de la propuesta del Trabajo de Grado	C	C	A	A	R-A	C	R
	Plan de gerencia	C	C	I	I	A	R	C
	Sustentación del plan de gerencia	C	C	A	A	A	R	C
2.2.3. Artículo	Artículo	C	A	A	A	A	I	R
2.2.4. Sustentación final	Sustentación final	C	A	A	A	A	I	R

Fuente: Elaboración propia

2.11. Matriz de comunicaciones

Tabla 11. Matriz de comunicaciones

Secuencia de Comunicación			Forma de Comunicación					Frecuencia
Información a Comunicar	Responsable a Comunicar	Receptor de Información	Reunión Presencial	Reunión Virtual	Correo Electrónico	Documento Escrito	Sustentación	
Propuesta de TG	Equipo de TG	Director de TG			X	X		Una vez
Observaciones y correcciones a la propuesta de TG	Director de TG	Equipo de TG	X	X	X			Las veces que sean necesarias
Sustentación de la propuesta de TG	Equipo de TG	Comité del Programa					X	Una vez
Plan de Gerencia de TG	Equipo de TG	Director de TG			X	X		Una vez
Observaciones y correcciones al plan de gerencia de TG	Director de TG	Equipo de TG	X	X	X			Las veces que sean necesarias
Sustentación del plan de gerencia de TG	Equipo de TG	Comité del Programa					X	Una vez
Informe Final de la Investigación	Equipo de TG	Director de TG y Jurados				X		Una vez
Observaciones y correcciones al informe final de la investigación	Director de TG, Asesores y Jurados	Equipo de TG	X	X	X			Las veces que sean necesarias
Informes de avance y seguimiento del informe final de la investigación	Equipo de TG	Director de TG, Asesores y Jurados	X	X				Quincenal O Semanalmente
Libro de Gerencia	Equipo de TG	Director de TG y Jurados				X		Una vez
Observaciones y correcciones al libro de gerencia	Director de TG, Asesores y Jurados	Equipo de TG	X	X	X			Las veces que sean necesarias
Informes de avance y seguimiento del libro de gerencia	Equipo de TG	Director de TG, Asesores y Jurados	X	X				Quincenal
Sustentación Informe Final y Libro de Gerencia	Equipo de TG	Director de TG y Jurados					X	Una vez
Observaciones y correcciones a la sustentación final	Director de TG, Asesores y Jurados	Equipo de TG	X	X	X			Las veces que sean necesarias
Artículo Corto y Póster	Equipo de TG	Director de TG, Asesores y Jurados				X		Una vez
Observaciones y correcciones al artículo corto y al póster	Director de TG, Asesores y Jurados	Equipo de TG	X	X	X			Las veces que sean necesarias
Solicitudes de Cambio	Equipo de TG, Director de TG	Director de TG y Comité de Programa	X		X	X		Las veces que sean necesarias

Fuente: Elaboración propia

2.12. Plan de gestión de riesgos

Se identifican riesgos y a partir de esto, es planteada una de las siguientes estrategias para tratarlo:

- Aceptar
- Mitigar
- Evitar

Tabla 12. Registro de Riesgos

Cód.	Causa	Evento	Consecuencia	Objetivo	Probabilidad	Impacto	Grado
RK 1	Si hay abandono de algún miembro del equipo.	Podría generar una sobrecarga de trabajo en los otros miembros del equipo.	Produciendo afectaciones negativas notorias en el trabajo de grado.	Alcance	MUY BAJO	Alto	Bajo
				Tiempo		Alto	Bajo
				Costo		Medio	Bajo
				Calidad		Alto	Bajo
RK 2	Si hay abandono de la directora del trabajo de grado.	Podría generar una falta de guía en el proyecto.	Resultando en entregables basados únicamente en conocimientos de los estudiantes.	Alcance	MUY BAJO	Alto	Bajo
				Tiempo		Alto	Bajo
				Costo		Bajo	Bajo
				Calidad		Alto	Bajo
RK 3	Cierre de puertas en el momento de la consecución de la información.	No permitiría tener suficientes elementos para la implementación del trabajo de grado.	Provocando resultados negativos.	Alcance	BAJO	Muy Alto	Alto
				Tiempo		Muy Alto	Alto
				Costo		Alto	Medio
				Calidad		Alto	Medio
RK 4	Demoras en respuestas para la obtención de información en los proyectos de ECAS.	Los integrantes del equipo deberán dar un esfuerzo mayor para cumplir los tiempos propuestos por la Escuela.	Alto nivel de estrés.	Alcance	MEDIO	Medio	Medio
				Tiempo		Alto	Medio
				Costo		Bajo	Bajo
				Calidad		Medio	Medio
RK 5	Incumplimiento en los tiempos de entrega propuestos por la dirección de proyectos.	Repercusión negativa en la calificación o aprobación de los entregables.	Atraso de semestre para los integrantes del grupo.	Alcance	MUY BAJO	Alto	Bajo
				Tiempo		Alto	Bajo
				Costo		Bajo	Bajo
				Calidad		Medio	Bajo
RK 6	Dificultad en la implementación de la herramienta de obtención de la información.	Menor captación de recursos investigativos necesarios.	Guía metodológica con menor capacidad de información.	Alcance	BAJO	Alto	Medio
				Tiempo		Alto	Medio
				Costo		Bajo	Bajo
				Calidad		Medio	Bajo

Fuente: Elaboración propia

- **RK1** Si hay abandono de algún miembro del equipo de trabajo por enfermedad, pérdida de familiar, etc., podría generar una sobrecarga de trabajo en los otros miembros del equipo produciendo una menor calidad en el trabajo de grado.

Probabilidad de ocurrencia: 10%

Respuesta: Aceptar la desintegración del equipo y dar mayor esfuerzo en los integrantes del equipo restantes.

- **RK2** El abandono de la directora del trabajo de grado por enfermedad, pérdida de familiar, etc., generaría una falta de guía en el proyecto resultando en entregables basado únicamente en el conocimiento de los estudiantes.

Probabilidad de ocurrencia: 10%

Respuesta: Aceptar la pérdida y buscar otra persona que pueda ayudarnos a continuar con el acompañamiento de un director/a.

- **RK3** Un cierre de puertas en el momento de la consecución de información relevante al objeto de investigación, no permitiría tener suficientes elementos para la implementación del trabajo de grado generando una baja calidad en los resultados.

Probabilidad de ocurrencia: 35%

Respuesta: Mitigar la ocurrencia buscando otros medios para conseguir la información y no tener una dependencia completa de una entidad.

- **RK4** Si hay demoras en la respuesta para la obtención de la información en los proyectos de Economía Creativa Arquitectónica Social, los integrantes del equipo deberán empeñar un esfuerzo mayor para cumplir con los tiempos propuestos por la Escuela y causaría un alto nivel de estrés.

Probabilidad de ocurrencia: 40%

Respuesta: Mitigar la ocurrencia buscando otros medios para conseguir la información requerida y cumplir con los objetivos planteados.

- **RK 5** Si hay un incumplimiento en los tiempos de entrega propuestos por la dirección de proyectos, podría haber una repercusión negativa en la calificación o aprobación de los entregables causando un atraso de semestre para los integrantes del equipo.

Probabilidad de ocurrencia: 5%

Respuesta: Evitar la ocurrencia entregando los documentos con lo que nos comprometimos sin excusa.

- **RK 6** Puede haber una dificultad en la implementación de la herramienta de obtención de información, generando una menor captación de recursos investigativos necesarios, resultando en una guía metodológica de menor calidad.

Probabilidad de ocurrencia: 20%

Respuesta: Mitigar la ocurrencia acercándonos a las fuentes de información e implementando otro instrumento si es necesario.

3. SEGUIMIENTO Y CONTROL

- **Como se realizará el seguimiento y control a los requerimientos**

Para el control y seguimiento al cumplimiento de los requerimientos se realizarán revisiones a cada uno de los entregables en los que se aplicarán las métricas definidas con el fin de medir la eficiencia en los principales procesos, además para cada entrega se tendrá retroalimentación de parte de los stakeholders, luego de la retroalimentación se reprocesa el documento entregable para realizar correcciones y así garantizar que cumpla con todos los requerimientos, también se tiene métrica para medir que todas las correcciones solicitadas sean realizadas.

Finalmente se programa una auditoria antes de la entrega final, con la finalidad de garantizar que todos los procesos definidos en el plan se efectúen y se tengan documentados, aumentando de esta forma la probabilidad de cumplir con todos los requerimientos de los stakeholders.

Las métricas están compuestas por indicadores los cuales, se evaluarán por colores: siendo rojo el estado más crítico de la calificación, amarillo satisfactorio y verde lo óptimo del resultado. Esto permite identificar los hallazgos para dar prioridad a los indicadores rojos y realizar una acción correctiva oportuna.

- **Inspecciones a realizar y quien las realizara**

Para garantizar el cumplimiento de los objetivos y velar porque cada estudio cumpla con los requerimientos se asigna a uno de los dos integrantes del equipo que no sea el responsable de realizar el entregable con la finalidad de que realice la verificación del cumplimiento del requerimiento y así determinar donde se debe realizar modificaciones y correcciones, estas responsabilidades se asignarán en la matriz RACI.

3.1. Análisis de resultados del Trabajo de Grado

Los resultados esperados del trabajo de grado para la “Elaboración de una guía metodológica de gerencia de proyectos de economía creativa arquitectónica para generar capital social en la comunidad” es generar un tipo de contribución por medio de una guía metodológica al desarrollo de proyectos creativos arquitectónicos, donde con la ayuda de esta, tenga el fin de aumentar la generación de capital social en las comunidades marginales en donde se aspiran realizar o estén realizando proyectos basados en la Economía Creativa Arquitectónica.

3.2. Actas de reunión

Se realizaron sesiones de reunión cada 15 días (2 semanas), presenciales o por medio de aplicaciones de comunicación como lo son Skype, Zoom o Hangout, entre la Directora del Trabajo de Grado y los integrantes del Equipo del Trabajo de Grado, reuniones realizadas con el fin de revisar los avances de cada entregable y realizar la respectiva retroalimentación. A continuación, se pueden detallar las reuniones realizadas durante el Trabajo de Grado.

Tabla 13. Tabla de resumen de Reuniones Realizadas



Actas de Reunión	
Fecha	Número de Acta
14 de Junio de 2019	Acta Número 1
21 de Junio de 2019	Acta Número 2
26 de Junio de 2019	Acta Número 3
17 de Julio de 2019	Acta Número 4
2 de Agosto de 2019	Acta Número 5
16 de Agosto de 2019	Acta Número 6
30 de Agosto de 2019	Acta Número 7
4 de Octubre de 2019	Acta Número 8
17 de Octubre de 2019	Acta Número 9
1 de Noviembre de 2019	Acta Número 10
15 de Noviembre de 2019	Acta Número 11
29 de Noviembre de 2019	Acta Número 12
23 de Enero de 2020	Acta Número 13
31 de Enero de 2020	Acta Número 14

Fuente: Elaboración propia

	Acta de Reunión	ID-001
Elaboración de una guía metodológica de gerencia de proyectos de Economía Creativa Arquitectónica para generar Capital Social en la Comunidad.		
Fecha	14 de Junio 2019	
Lugar	ESCUELA COLOMBIANA DE INGENIERÍA JULIO GARAVITO	
Hora	4:00 pm	
ASUNTO		
Revisión de entregables y establecer las futuras entregas.		
ASISTENTES		
Nombre		Cargo
William Orlando Buitrago Ibañez		Coordinador de investigación
María Fernanda Cruz Amado		Coordinadora de metodología
Santiago Andrés Martínez Quitián		Gerente del Trabajo de Grado
Adriana Zambrano		Directora del Trabajo de Grado
ORDEN DEL DIA PROPUESTO		
1	Observaciones realizadas por la directora del Trabajo de Grado de acuerdo a los entregables desarrollados por el equipo.	
2	Corrección de la presentación con base a la sustentación.	
3	Sugerencias y acuerdos con base a los futuros entregables.	
4	Determinar compromisos para la entrega de los productos.	
5	Asignación de tareas en cuanto al equipo del Trabajo de Grado.	
DESARROLLO		
En el desarrollo de la reunión, se revisaron los lineamientos del proyecto y fue planteado crear el documento en Project con el fin de mantener un control adecuado con los avances del proyecto.		
COMPROMISOS		
<ul style="list-style-type: none"> • Para la próxima reunión, 21 de junio, realizar las siguientes correcciones: <ul style="list-style-type: none"> ○ Crear documento de Project. ○ Plantear los anexos B y C. ○ Plantear estándares de estudio para el proyecto. ○ Realizar avance del Marco referencial del proyecto. 		

- Diligenciar el acta de reunión y comenzar a diligenciar los formatos de control, seguimiento y calidad del Trabajo de Grado.

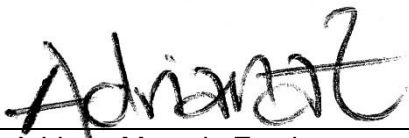
FIRMAS



	
Adriana Marcela Zambrano Directora del Trabajo de Grado	Santiago Andrés Martínez Quitán Gerente del Trabajo de Grado

Fuente: Elaboración propia.

	Acta de Reunión	ID-002
Elaboración de una guía metodológica de gerencia de proyectos de Economía Creativa Arquitectónica para generar Capital Social en la Comunidad.		
Fecha	21 de Junio 2019	
Lugar	ESCUELA COLOMBIANA DE INGENIERÍA JULIO GARAVITO	
Hora	4:00 pm	
ASUNTO		
Revisión de entregables y establecer las futuras entregas.		
ASISTENTES		
Nombre		Cargo
William Orlando Buitrago Ibañez		Coordinador de investigación
María Fernanda Cruz Amado		Coordinadora de metodología
Santiago Andrés Martínez Quitán		Gerente del Trabajo de Grado
Adriana Zambrano		Directora del Trabajo de Grado
ORDEN DEL DIA PROPUESTO		
1	Observaciones realizadas por la directora del Trabajo de Grado de acuerdo a los entregables desarrollados por el equipo.	
2	Corrección de la presentación con base a la sustentación.	
3	Sugerencias y acuerdos con base a los futuros entregables.	
4	Determinar compromisos para la entrega de los productos.	
5	Asignación de tareas en cuanto al equipo del Trabajo de Grado.	
DESARROLLO		
<p>En el desarrollo de la reunión, se revisaron los lineamientos del proyecto y fue planteado avanzar en el documento Project con el fin de mantener un control adecuado con los avances del proyecto.</p> <p>El anexo B debe ser culminado en su totalidad y el Anexo C debe tener un avance del 80%.</p>		
COMPROMISOS		
<ul style="list-style-type: none"> • Para la próxima reunión, en este caso dentro de ocho (8) días, el 26 de junio, realizar las siguientes correcciones: <ul style="list-style-type: none"> ○ Crear documento de Project. ○ Avanzar los anexos B y C. 		

- Plantear estándares de estudio para el proyecto.
- Realizar avance del Marco referencial del proyecto.
- Diligenciar el acta de reunión y comenzar a diligenciar los formatos de control, seguimiento y calidad del Trabajo de Grado.

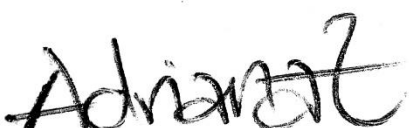
FIRMAS

	
<p>Adriana Marcela Zambrano Directora del Trabajo de Grado</p>	<p>Santiago Andrés Martínez Quitán Gerente del Trabajo de Grado</p>

Fuente: Elaboración propia.

		Acta de Reunión	ID-003
Elaboración de una guía metodológica de gerencia de proyectos de Economía Creativa Arquitectónica para generar Capital Social en la Comunidad.			
Fecha	26 de Junio 2019		
Lugar	ESCUELA COLOMBIANA DE INGENIERÍA JULIO GARAVITO		
Hora	4:00 pm		
ASUNTO			
Revisión de entregables y establecer las futuras entregas.			
ASISTENTES			
Nombre		Cargo	
William Orlando Buitrago Ibañez		Coordinador de investigación	
María Fernanda Cruz Amado		Coordinadora de metodología	
Santiago Andrés Martínez Quitán		Gerente del Trabajo de Grado	
Adriana Zambrano		Directora del Trabajo de Grado	
ORDEN DEL DIA PROPUESTO			
1	Observaciones realizadas por la directora del Trabajo de Grado de acuerdo a los entregables desarrollados por el equipo.		
2	Corrección de la presentación con base a la sustentación.		
3	Sugerencias y acuerdos con base a los futuros entregables.		
4	Determinar compromisos para la entrega de los productos.		
5	Asignación de tareas en cuanto al equipo del Trabajo de Grado.		
DESARROLLO			
<p>En el desarrollo de la reunión, se realizó la verificación de los productos a entregar, se plantearon correcciones a los dos documentos enviados con respecto a las fuentes utilizadas, profundización en los estándares a analizar y la unión de los documentos entregados. Adicionalmente, se pide revisar los conceptos de ciclo de vida del proyecto y de grupos de procesos y además, establecer criterios para la escogencia de los trabajos de grado.</p> <p>El Project debe ser ajustado a los métodos de cálculo de porcentajes planteados en la reunión pasada.</p>			
COMPROMISOS			
<ul style="list-style-type: none"> • Para la próxima reunión, 4 de julio, realizar las siguientes correcciones: <ul style="list-style-type: none"> ○ Ajustar los porcentajes en el Project. 			

- Enviar los anexos B y C.
- Realizar correcciones en los dos entregables planteados (profundizar sobre la ISO, plantear las fuentes, plantear correctamente los grupos de proceso en los entregables, establecer criterios en los trabajos de grado).
- Realizar avance del Marco referencial del proyecto.
- Diligenciar el acta de reunión y comenzar a diligenciar los formatos de control, seguimiento y calidad del Trabajo de Grado.

FIRMAS

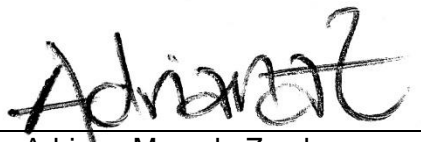
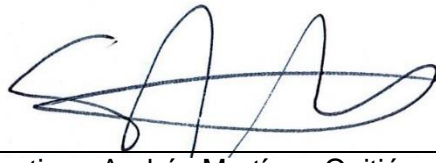
	
<p>Adriana Marcela Zambrano Directora del Trabajo de Grado</p>	<p>Santiago Andrés Martínez Quitián Gerente del Trabajo de Grado</p>

Fuente: Elaboración propia.



	Acta de Reunión	ID-004
Elaboración de una guía metodológica de gerencia de proyectos de Economía Creativa Arquitectónica para generar Capital Social en la Comunidad.		
Fecha	17 de Julio 2019	
Lugar	ESCUELA COLOMBIANA DE INGENIERÍA JULIO GARAVITO	
Hora	4:00 pm	
ASUNTO		
Revisión final del intersemestral (entregables y establecer las futuras entregas.)		
ASISTENTES		
Nombre		Cargo
William Orlando Buitrago Ibañez		Coordinador de investigación
María Fernanda Cruz Amado		Coordinadora de metodología
Santiago Andrés Martínez Quitián		Gerente del Trabajo de Grado
Adriana Zambrano		Directora del Trabajo de Grado
ORDEN DEL DIA PROPUESTO		
1	Observaciones realizadas por la directora del Trabajo de Grado de acuerdo con los entregables desarrollados por el equipo.	
2	Sugerencias y acuerdos con base a los futuros entregables.	
3	Llamado de atención por entregas retrasadas.	
4	Acuerdo de hacer una tabla adicional de compromisos en el informe y el acta.	
5	Ajuste a la solicitud de cambios.	
6	Determinar compromisos para la entrega de los productos.	
7	Asignación de tareas en cuanto al equipo del Trabajo de Grado.	
DESARROLLO		
<p>En el desarrollo de la reunión, se realizó la verificación del entregable final del semestre, se plantearon correcciones a los dos documentos enviados. Las correcciones fueron de forma y fondo del documento; en primer lugar, se solicitó la inclusión de una portada y de toda la información que se ha venido trabajando previamente en los anexos B y C; posteriormente, se reforzó la idea de citar con fuentes confiables; adicionalmente se recordó que el estándar IPMA debe estar incluido en el análisis; por último, se planteó adecuar todos los estándares planteados con la descripción adecuada.</p>		
<p>En el llamado de atención de la directora, quedó estipulado que las entregas no se recibirían luego de la fecha estipulada en la reunión. La próxima reunión quedó programada para el 1 de agosto a las 4:00 p.m., por ende, la entrega de los integrantes del grupo a la directora se hará</p>		

el día 30 de julio; teniendo presente la fecha de entrega a la directora, los integrantes acordaron en entregar entre ellos entregar 2 días antes, 28 de julio, a ellos para tener tiempo de revisión para asegurar un mejor resultado. La tabla de compromisos mencionada está compuesta por “entregable”, “responsable”, “fecha de entrega” y “estado en fecha de entrega”; esta tabla se encontrará en las actas de reunión y en los informes quincenales, esta tiene como fin llevar un seguimiento detallado de los avances de cada uno de los integrantes del equipo. El formato de solicitud de cambios debe ser modificado en incluir afectación sobre el cronograma, costo y alcance; adicionalmente no fue únicamente una modificación correctiva, sino que fue también una actualización y se debe hacer una explicación más detallada sobre la sobre-posición de las actividades, propuesta de reserva de contingencia y explicar en qué actividades se aumentaron el tiempo.

COMPROMISOS

Entregable	Responsable	Fecha de Entrega	Estado en fecha de entrega
Correcciones PMBOK, ISO y MGA	María Fernanda Cruz	28 de Julio	Incompleto
Correcciones trabajos de grado	William Buitrago	28 de Julio	No entregado
Estándar IPMA	William Buitrago	28 de Julio	Entregado/ Esperando Revisión
Arreglos Business Analysis y parte introductoria (Anexo B y C)	Santiago Martínez	28 de Julio	Entregado/ Esperando Revisión
Informe # 5	William Buitrago & Santiago Martínez	28 de Julio	Incompleto
Comparativo MGA-BA	María Fernanda Cruz & Santiago Martínez	28 de Julio	Incompleto, no se hizo MGA
Comparativo PMBOK-IPMA	William Buitrago & María Fernanda Cruz	28 de Julio	No entregado

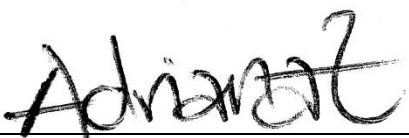
FIRMAS

	
Adriana Marcela Zambrano Directora del Trabajo de Grado	Santiago Andrés Martínez Quitián Gerente del Trabajo de Grado

Fuente: Elaboración propia.

	Acta de Reunión	ID-005
Elaboración de una guía metodológica de gerencia de proyectos de Economía Creativa Arquitectónica para generar Capital Social en la Comunidad.		
Fecha	2 de Agosto 2019	
Lugar	ESCUELA COLOMBIANA DE INGENIERÍA JULIO GARAVITO	
Hora	7:00 am	
ASUNTO		
Primera Revisión 2019-2 (entregables y establecer las futuras entregas.)		
ASISTENTES		
Nombre		Cargo
William Orlando Buitrago Ibañez		Coordinador de investigación
Santiago Andrés Martínez Quitián		Gerente del Trabajo de Grado
Adriana Zambrano		Directora del Trabajo de Grado
ORDEN DEL DIA PROPUESTO		
1	Revisión de estado de entregables previos.	
2	Observaciones realizadas por la directora del Trabajo de Grado de acuerdo con los entregables desarrollados por el equipo.	
3	Sugerencias y acuerdos con base a los futuros entregables.	
4	Determinar compromisos para la entrega de los productos.	
5	Asignación de tareas en cuanto al equipo del Trabajo de Grado.	
DESARROLLO		
<p>En el desarrollo de la reunión, se realizó la verificación del entregable, se plantearon correcciones al documento enviado. Las correcciones fueron de forma y fondo del documento; en primer lugar, están los cambios de forma en el que los comentarios de la directora expresan de forma explícita el error encontrado y se sugiere la solución. Por otro lado, se sugiere un cambio de orden con el fin de generar un mejor entendimiento para el lector del documento. Por último, en cuanto a correcciones del documento, es recomendado el cambio de las tablas comparativas debido a que, por su gran extensión y conglomeración, no es sencilla de interpretar. Adicionalmente, fueron solicitados los documentos impresos para llevar una carpeta organizada de las actas, informes y control de cambios que han sido diligenciados hasta el momento. Posteriormente se analizó el documento Project en el que los integrantes del trabajo de grado están identificando el cronograma y los indicadores principales; fue evidenciado un error del</p>		

programa en el que el indicador CPI en los gráficos no es coherente con lo que demuestra en el Diagrama de Gantt en los primeros meses.

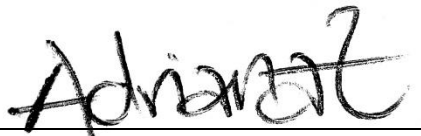
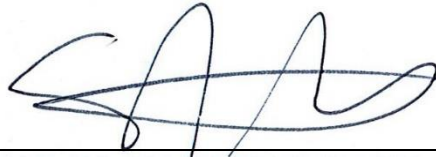
COMPROMISOS			
Entregable	Responsable	Fecha de Entrega	Estado en fecha de entrega
Correcciones PMBOK, ISO y MGA	María Fernanda Cruz	4 de Agosto	Entregado
Correcciones trabajos de grado	William Buitrago	4 de Agosto	Entregado
Correcciones Estándar IPMA	William Buitrago	4 de Agosto	Entregado
Correcciones tabla de comparación MGA-BA	María Fernanda Cruz & Santiago Martínez	14 de Agosto	Incompleto-Falta profundizar en MGA
Informe # 7	Santiago Martínez	15 de Agosto	Entregado
Nueva tabla de comparación PMBOK-IPMA	William Buitrago & María Fernanda Cruz	14 de Agosto	Entregado
Antecedentes	Santiago Martínez	14 de Agosto	Entregado
Estado del Arte 50%	William Buitrago	14 de Agosto	Entregado
Análisis de Información recibida por Hábitat	María Fernanda Cruz	14 de Agosto	No entregado
FIRMAS			
			
Adriana Marcela Zambrano Directora del Trabajo de Grado		Santiago Andrés Martínez Quitián Gerente del Trabajo de Grado	

Fuente: Elaboración propia.

		Acta de Reunión	ID-006
Elaboración de una guía metodológica de gerencia de proyectos de Economía Creativa Arquitectónica para generar Capital Social en la Comunidad.			
Fecha	16 de Agosto 2019		
Lugar	ESCUELA COLOMBIANA DE INGENIERÍA JULIO GARAVITO		
Hora	7:30 am		
ASUNTO			
Revisión 2019-2 (entregables y establecer las futuras entregas.) Establecer compromisos por discrepancias en el equipo de trabajo.			
ASISTENTES			
Nombre		Cargo	
William Orlando Buitrago Ibañez		Coordinador de investigación	
María Fernanda Cruz Amado		Coordinadora de metodología	
Santiago Andrés Martínez Quitián		Gerente del Trabajo de Grado	
Adriana Zambrano		Directora del Trabajo de Grado	
ORDEN DEL DIA PROPUESTO			
1	Revisión de estado de entregables previos.		
2	Observaciones realizadas por la directora del Trabajo de Grado de acuerdo con los entregables desarrollados por el equipo.		
3	Sugerencias y acuerdos con base a los futuros entregables.		
4	Determinar compromisos para la entrega de los productos.		
5	Asignación de tareas en cuanto al equipo del Trabajo de Grado.		
DESARROLLO			
<p>En el desarrollo de la reunión, se realizó la verificación del entregable, se plantearon correcciones al documento enviado. Las correcciones fueron de forma y fondo del documento; en primer lugar, están los cambios de forma en el que los comentarios de la directora expresan de forma explícita el error encontrado y se sugiere la solución. Por otro lado, se corrigen algunos aspectos en los antecedentes y el marco teórico con el fin de que haya mejor entendimiento. Por último, en cuanto a correcciones del documento, es recomendado mejorar el contenido de las tablas comparativas debido a que, por su gran extensión y conglomeración, no es sencilla de interpretar.</p> <p>Se firmaron las actas e informes de las anteriores reuniones y se procedió a evaluar los inconvenientes que han estado surgiendo en el grupo de trabajo. Cada estudiante expresó su</p>			



inconformidad con lo que ha sucedido hasta el momento y al finalizar la reunión se establecieron 3 compromisos fundamentales para que el equipo funcione con algunos condicionamientos.

1. Negociable.
2. Se debe hacer una reunión a mitad de la semana con el fin de evaluar los avances y aclarar dudas para continuar con el trabajo.
3. La estudiante María Fernanda Cruz Amado no puede tener un rendimiento de entregable inferior al 80% en ninguna de las entregas restantes de la maestría o, por decisión de los otros dos integrantes del trabajo de grado, será excluida del equipo de trabajo.
4. El estudiante William Orlando Buitrago Ibañez no puede tener un rendimiento de entregable inferior al 80%; en caso de haber falla en este punto más de tres (3) veces, por decisión de los otros dos integrantes del trabajo de grado, será excluido del equipo de trabajo.
5. El equipo debe respetarse entre sí en todo momento, este es un criterio que no es.
6. El estudiante Santiago Andrés Martínez Quitián no puede tener un rendimiento de entregable inferior al 80%; en caso de haber falla en este punto más de tres (3) veces, por decisión de los otros dos integrantes del trabajo de grado, será excluido del equipo de trabajo.

NOTA: Los porcentajes se evalúan de la siguiente manera: 100% entregado, 50% incompleto, 0 % no entregado.

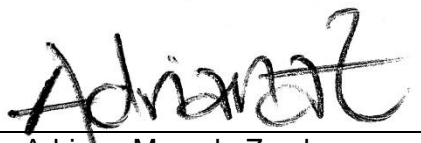

COMPROMISOS

Entregable	Responsable	Fecha de Entrega	Estado en fecha de entrega
Correcciones Introducción	Santiago Martínez	27 de Agosto	Entregado
Correcciones trabajos de grado	William Buitrago	27 de Agosto	Entregado
Correcciones Estándar IPMA	William Buitrago	27 de Agosto	Entregado
Correcciones tabla de comparación MGA-BA	María Fernanda Cruz & Santiago Martínez	27 de Agosto	Entregado
Informe # 8	Santiago Martínez	27 de Agosto	Entregado
Nueva tabla de comparación PMBOK-IPMA	William Buitrago & María Fernanda Cruz	27 de Agosto	No Entregado
Correcciones ISO	María Fernanda Cruz	27 de Agosto	Entregado
Estado del Arte 100%	William Buitrago	27 de Agosto	Entregado

Análisis de Información recibida por Hábitat	María Fernanda Cruz	27 de Agosto	Entregado
Establecer criterios y escoger procesos relevantes para la gestión social de MGA y PMBOK	María Fernanda Cruz	27 de Agosto	Entregado
Establecer criterios y escoger procesos relevantes para la gestión social de IPMA	William Buitrago	27 de Agosto	Entregado
Establecer criterios y escoger procesos relevantes para la gestión social de BA	Santiago Martínez	27 de Agosto	Entregado
FIRMAS			
			
Adriana Marcela Zambrano Directora del Trabajo de Grado		Santiago Andrés Martínez Quitán Gerente del Trabajo de Grado	



Fuente: Elaboración propia.

		Acta de Reunión		ID-007
Elaboración de una guía metodológica de gerencia de proyectos de Economía Creativa Arquitectónica para generar Capital Social en la Comunidad.				
Fecha	30 de Agosto 2019			
Lugar	ESCUELA COLOMBIANA DE INGENIERÍA JULIO GARAVITO			
Hora	7:00 am			
ASUNTO				
Revisión 2019-2 (entregables y establecer las futuras entregas.)				
ASISTENTES				
Nombre		Cargo		
William Orlando Buitrago Ibañez		Coordinador de investigación		
María Fernanda Cruz Amado		Coordinadora de metodología		
Santiago Andrés Martínez Quitián		Gerente del Trabajo de Grado		
Adriana Zambrano		Directora del Trabajo de Grado		
ORDEN DEL DIA PROPUESTO				
1	Revisión de estado de entregables previos.			
2	Observaciones realizadas por la directora del Trabajo de Grado de acuerdo con los entregables desarrollados por el equipo.			
3	Sugerencias y acuerdos con base a los futuros entregables.			
4	Determinar compromisos para la entrega de los productos.			
5	Asignación de tareas en cuanto al equipo del Trabajo de Grado.			
DESARROLLO				
En el desarrollo de la reunión, se realizó la verificación del entregable, se plataron correcciones al documento enviado. Las correcciones fueron de forma y fondo del documento; en primer lugar, están los cambios de forma en el que los comentarios de la directora expresan de forma explícita el error encontrado y se sugiere la solución. Por otro lado, se corrigen algunos aspectos en los antecedentes y el marco teórico con el fin de que haya mejor entendimiento. Por último, en cuanto a correcciones del documento, es recomendado mejorar el contenido de las tablas comparativas y ordenar mejor la sección de criterios escogidos con las comparaciones de los estándares.				
COMPROMISOS				
Entregable	Responsable	Fecha de Entrega	Estado en fecha de entrega	

Correcciones Introducción	Santiago Martínez	17 de Septiembre	Entregado
Correcciones trabajos de grado	William Buitrago	17 de Septiembre	Entregado
Contacto con fundación para agendar reunión	William Buitrago	17 de Septiembre	Entregado
Arreglos Estado del Arte	William Buitrago	17 de Septiembre	Entregado
Correcciones tabla de comparación MGA-BA	María Fernanda Cruz & Santiago Martínez	17 de Septiembre	Incompleto
Informe # 9	Santiago Martínez	17 de Septiembre	Entregado
Tabla de comparación PMBOK-IPMA	William Buitrago & María Fernanda Cruz	17 de Septiembre	No entregado
Incluir el estudio previo de proyecto Hábitat	María Fernanda Cruz	17 de Septiembre	Entregado
Crear entrevista semi-estructurada	Santiago Martínez	17 de Septiembre	Incompleto
Organizar sección de criterios individuales y comparación	María Fernanda Cruz	17 de Septiembre	Incompleto
Arreglos MGA	María Fernanda Cruz	17 de Septiembre	Entregado
FIRMAS			
			
Adriana Marcela Zambrano Directora del Trabajo de Grado		Santiago Andrés Martínez Quitán Gerente del Trabajo de Grado	

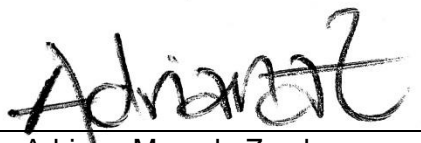

Fuente: Elaboración propia.

		Acta de Reunión		ID-008
Elaboración de una guía metodológica de gerencia de proyectos de Economía Creativa Arquitectónica para generar Capital Social en la Comunidad.				
Fecha	4 de Octubre 2019			
Lugar	ESCUELA COLOMBIANA DE INGENIERÍA JULIO GARAVITO			
Hora	8:30 am			
ASUNTO				
Revisión 2019-2 (entregables y establecer las futuras entregas.)				
ASISTENTES				
Nombre		Cargo		
William Orlando Buitrago Ibañez		Coordinador de investigación		
Santiago Andrés Martínez Quitián		Gerente del Trabajo de Grado		
Adriana Zambrano		Directora del Trabajo de Grado		
ORDEN DEL DIA PROPUESTO				
1	Revisión de estado de entregables previos.			
2	Observaciones realizadas por la directora del Trabajo de Grado de acuerdo con los entregables desarrollados por el equipo.			
3	Sugerencias y acuerdos con base a los futuros entregables.			
4	Determinar compromisos para la entrega de los productos.			
5	Asignación de tareas en cuanto al equipo del Trabajo de Grado.			
DESARROLLO				
En el desarrollo de la reunión, se realizó la revisión de la última modificación del plan de gerencia y se hicieron algunas recomendaciones sobre la búsqueda de la información debido a que el tiempo está asechando y es necesario obtener la información cuanto antes. Se recomienda cambiar detalles de la WBS y adicionalmente, hacer los cambios pertinentes en el diccionario de la WBS, cronograma y Matriz RACI.				
COMPROMISOS				
Entregable	Responsable	Fecha de Entrega	Estado en fecha de entrega	
Correcciones Cronograma	William Buitrago	16 de octubre	Entregado	
Correcciones Matriz RACI	William Buitrago	16 de octubre	Entregado	

Correcciones Presupuesto	William Buitrago	16 de octubre	Entregado
Correcciones WBS	Santiago Martínez	16 de octubre	Entregado
Correcciones Diccionario WBS	Santiago Martínez	16 de octubre	Entregado
Definición de personas o empresas dedicados a rubros de ECAS	William Buitrago y Santiago Martínez	16 de octubre	Entrevista mañana, 17 de octubre, 9:00 a.m.
Definir nuevo estándar	William Buitrago y Santiago Martínez	16 de octubre	Pendiente (MGA-BA)
FIRMAS			
			
Adriana Marcela Zambrano Directora del Trabajo de Grado		Santiago Andrés Martínez Quitán Gerente del Trabajo de Grado	



Fuente: Elaboración propia.

		Acta de Reunión		ID-009
Elaboración de una guía metodológica de gerencia de proyectos de Economía Creativa Arquitectónica para generar Capital Social en la Comunidad.				
Fecha	17 de Octubre 2019			
Lugar	ESCUELA COLOMBIANA DE INGENIERÍA JULIO GARAVITO			
Hora	3:00 pm			
ASUNTO				
Revisión 2019-2 (entregables y establecer las futuras entregas.)				
ASISTENTES				
Nombre		Cargo		
William Orlando Buitrago Ibañez		Coordinador de investigación		
Santiago Andrés Martínez Quitián		Gerente del Trabajo de Grado		
Adriana Zambrano		Directora del Trabajo de Grado		
ORDEN DEL DIA PROPUESTO				
1	Revisión de estado de entregables previos.			
2	Observaciones realizadas por la directora del Trabajo de Grado de acuerdo con los entregables desarrollados por el equipo.			
3	Sugerencias y acuerdos con base a los futuros entregables.			
4	Determinar compromisos para la entrega de los productos.			
5	Asignación de tareas en cuanto al equipo del Trabajo de Grado.			
DESARROLLO				
En el desarrollo de la reunión, se realizó la revisión de la última modificación del plan de gerencia, se estableció corregir la entrevista semiestructurada, puntos de la WBS, Matriz RACI, cronograma, y entregar todos los entregables estipulados en el cronograma.				
COMPROMISOS				
Entregable	Responsable	Fecha de Entrega	Estado en fecha de entrega	
Correcciones Cronograma	William Buitrago	29 de octubre	Entregado	
Correcciones Matriz RACI	William Buitrago	29 de octubre	Entregado	
Correcciones Presupuesto	William Buitrago	29 de octubre	Entregado	
Correcciones WBS	Santiago Martínez	29 de octubre	Entregado	

Correcciones Diccionario WBS	Santiago Martínez	29 de octubre	Entregado
Definición de personas o empresas dedicados a rubros de ECAS	William Buitrago y Santiago Martínez	29 de octubre	Entregado
Definir nuevo estándar	William Buitrago y Santiago Martínez	29 de octubre	Entregado
Antecedentes	Santiago Martínez	29 de octubre	Entregado
FIRMAS			
			
Adriana Marcela Zambrano Directora del Trabajo de Grado		Santiago Andrés Martínez Quitán Gerente del Trabajo de Grado	

Fuente: Elaboración propia.

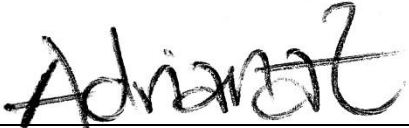
		Acta de Reunión		ID-010
Elaboración de una guía metodológica de gerencia de proyectos de Economía Creativa Arquitectónica para generar Capital Social en la Comunidad.				
Fecha	1 de Noviembre 2019			
Lugar	ESCUELA COLOMBIANA DE INGENIERÍA JULIO GARAVITO			
Hora	8:30 am			
ASUNTO				
Revisión 2019-2 (entregables y establecer las futuras entregas.)				
ASISTENTES				
Nombre		Cargo		
William Orlando Buitrago Ibañez		Coordinador de investigación		
Santiago Andrés Martínez Quitán		Gerente del Trabajo de Grado		
Adriana Zambrano		Directora del Trabajo de Grado		
ORDEN DEL DIA PROPUESTO				
1	Revisión de estado de entregables previos.			
2	Observaciones realizadas por la directora del Trabajo de Grado de acuerdo con los entregables desarrollados por el equipo.			
3	Sugerencias y acuerdos con base a los futuros entregables.			
4	Determinar compromisos para la entrega de los productos.			
5	Asignación de tareas en cuanto al equipo del Trabajo de Grado.			
DESARROLLO				
En el desarrollo de la reunión, se realizó la revisión de la última modificación del plan de gerencia. Se plantearon pocas correcciones de los documentos enviados, sin embargo, se sugiere cambiar fechas en el cronograma debido a dificultades que se pueden presentar posteriormente por el cambio de gobierno en la alcaldía. Adicionalmente, se plantea corregir la entrevista semiestructurada y finalizar el análisis del PRINCE2 y la comparación entre todos los estándares.				
COMPROMISOS				
Entregable	Responsable	Fecha de Entrega	Estado en fecha de entrega	
Correcciones Cronograma	William Buitrago	12 de noviembre	Entregado	

Definición de personas o empresas dedicados a rubros de ECAS	William Buitrago y Santiago Martínez	12 de noviembre	Entregado
Revisión literaria	William Buitrago	12 de noviembre	Entregado
Correcciones PRINCE2	Santiago Martínez	12 de noviembre	Entregado
Comparación entre estándares	William Buitrago y Santiago Martínez	12 de noviembre	Entregado
Contacto con Secretaría de Hábitat	William Buitrago y Santiago Martínez	12 de noviembre	Entregado
Visita a SH y Orbis	William Buitrago y Santiago Martínez	12 de noviembre	Entregado
Análisis de información recopilada	William Buitrago y Santiago Martínez	19 de noviembre	Pendiente
FIRMAS			
			
Adriana Marcela Zambrano Directora del Trabajo de Grado		Santiago Andrés Martínez Quitián Gerente del Trabajo de Grado	

Fuente: Elaboración propia.

		Acta de Reunión		ID-011
Elaboración de una guía metodológica de gerencia de proyectos de Economía Creativa Arquitectónica para generar Capital Social en la Comunidad.				
Fecha:	15 de Noviembre 2019			
Lugar:	ESCUELA COLOMBIANA DE INGENIERÍA JULIO GARAVITO			
Hora:	7:00 am			
ASUNTO				
Revisión 2019-2 (entregables y establecer las futuras entregas.)				
ASISTENTES				
Nombre		Cargo		
William Orlando Buitrago Ibañez		Coordinador de investigación		
Santiago Andrés Martínez Quitián		Gerente del Trabajo de Grado		
Adriana Zambrano		Directora del Trabajo de Grado		
ORDEN DEL DIA PROPUESTO				
1	Revisión de estado de entregables previos.			
2	Observaciones realizadas por la directora del Trabajo de Grado de acuerdo con los entregables desarrollados por el equipo.			
3	Sugerencias y acuerdos con base a los futuros entregables.			
4	Determinar compromisos para la entrega de los productos.			
5	Asignación de tareas en cuanto al equipo del Trabajo de Grado.			
DESARROLLO				
En el desarrollo de la reunión, se realizó la revisión de la última modificación de la estructura del trabajo final. Se plantearon pocas correcciones de los documentos enviados, sin embargo, se solicitan los informes que no se han hecho hasta el momento. Adicionalmente, se plantean nuevas correcciones en el PRINCE2 y el IPMA. También se pide mejorar la encuesta, y comenzar el análisis de la información recopilada.				
COMPROMISOS				
Entregable	Responsable	Fecha de Entrega	Estado en fecha de entrega	

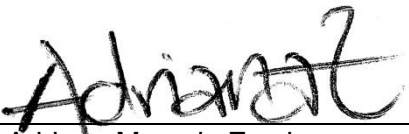
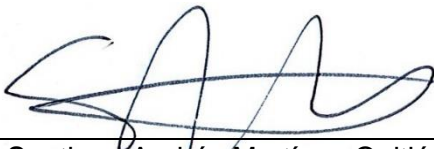
Creación de informes	Santiago Martínez	29 de noviembre	Entregado
Correcciones IPMA	William Buitrago	26 de noviembre	Entregado
Revisión literaria (trabajos de grado)	William Buitrago	26 de noviembre	Entregado
Correcciones PRINCE2	Santiago Martínez	26 de noviembre	Entregado
Comparación entre estándares	William Buitrago y Santiago Martínez	26 de noviembre	Entregado
Contacto con nuevos stakeholders	William Buitrago y Santiago Martínez	26 de noviembre	Respuesta no recibida
Visita a SH y Tierra SOS	William Buitrago y Santiago Martínez	Noviembre	Pendiente
Análisis de información recopilada	William Buitrago y Santiago Martínez	19 de noviembre	Pendiente / encuesta enviada el 26 de noviembre
FIRMAS			
			
Adriana Marcela Zambrano Directora del Trabajo de Grado		Santiago Andrés Martínez Quitán Gerente del Trabajo de Grado	



Fuente: Elaboración propia.

 <p>ESCUELA COLOMBIANA DE INGENIERÍA JULIO GARAVITO</p>	<p>Acta de Reunión</p>	<p>ID-012</p>	
<p>Elaboración de una guía metodológica de gerencia de proyectos de Economía Creativa Arquitectónica para generar Capital Social en la Comunidad.</p>			
<p>Fecha:</p>	<p>29 de Noviembre 2019</p>		
<p>Lugar:</p>	<p>ESCUELA COLOMBIANA DE INGENIERÍA JULIO GARAVITO</p>		
<p>Hora:</p>	<p>7:00 am</p>		
<p>ASUNTO</p>			
<p>Revisión final 2019-2 (entregables y establecer las futuras entregas.)</p>			
<p>ASISTENTES</p>			
<p>Nombre</p>		<p>Cargo</p>	
<p>William Orlando Buitrago Ibañez</p>		<p>Coordinador de investigación</p>	
<p>Santiago Andrés Martínez Quitián</p>		<p>Gerente del Trabajo de Grado</p>	
<p>Adriana Zambrano</p>		<p>Directora del Trabajo de Grado</p>	
<p>ORDEN DEL DIA PROPUESTO</p>			
<p>1</p>	<p>Revisión de estado de entregables previos.</p>		
<p>2</p>	<p>Observaciones realizadas por la directora del Trabajo de Grado de acuerdo con los entregables desarrollados por el equipo.</p>		
<p>3</p>	<p>Sugerencias y acuerdos con base a los futuros entregables.</p>		
<p>4</p>	<p>Determinar compromisos para la entrega de los productos.</p>		
<p>5</p>	<p>Asignación de tareas en cuanto al equipo del Trabajo de Grado.</p>		
<p>DESARROLLO</p>			
<p>En el desarrollo de la reunión, se realizó la revisión de la última modificación de la estructura del trabajo final. Se plantearon pocas correcciones de los documentos enviados, entre estas, el arreglo de detalles del PRINCE2 y la entrega formal de los trabajos de grado. Se establece que para la próxima reunión, 17 de enero de 2020, se tenga totalmente completado la estructura final del trabajo de grado y adicionalmente la guía también debe estar finalizada.</p>			
<p>COMPROMISOS</p>			
<p>Entregable</p>	<p>Responsable</p>	<p>Fecha de Entrega</p>	<p>Estado en fecha de entrega</p>
<p>Revisión literaria (trabajos de grado)</p>	<p>William Buitrago</p>	<p>10 de diciembre</p>	<p>Entregado</p>

Correcciones PRINCE2	Santiago Martínez	10 de diciembre	Entregado
Análisis de información recopilada	William Buitrago y Santiago Martínez	20 de diciembre	Entregado
Glosario Guía	William Buitrago y Santiago Martínez	20 de diciembre	Entregado
Alcance Guía	William Buitrago y Santiago Martínez	30 de diciembre	Entregado
Cuerpo Guía	William Buitrago y Santiago Martínez	5 de enero	Entregado
Anexos Guía	William Buitrago y Santiago Martínez	5 de enero	Entregado
Revisión final estructura final	William Buitrago y Santiago Martínez	12 de enero	Entregado
Guía terminada	William Buitrago y Santiago Martínez	12 de enero	Entregado
FIRMAS			
			
Adriana Marcela Zambrano Directora del Trabajo de Grado		Santiago Andrés Martínez Quitán Gerente del Trabajo de Grado	

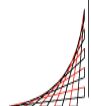
Fuente: Elaboración propia.

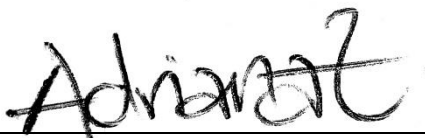
 <p>ESCUELA COLOMBIANA DE INGENIERÍA JULIO GARAVITO</p>	<h2>Acta de Reunión</h2>	<p>ID-013</p>
<p>Elaboración de una guía metodológica de gerencia de proyectos de Economía Creativa Arquitectónica para generar Capital Social en la Comunidad.</p>		
<p>Fecha:</p>	<p>23 de Enero 2020</p>	
<p>Lugar:</p>	<p>ESCUELA COLOMBIANA DE INGENIERÍA JULIO GARAVITO</p>	
<p>Hora:</p>	<p>7:00 am</p>	
<p>ASUNTO</p>		
<p>Revisión 2020-1 (primer entregable del año/semestre y establecer las futuras entregas.)</p>		
<p>ASISTENTES</p>		
<p>Nombre</p>	<p>Cargo</p>	
<p>William Orlando Buitrago Ibañez</p>	<p>Coordinador de investigación</p>	
<p>Santiago Andrés Martínez Quitán</p>	<p>Gerente del Trabajo de Grado</p>	
<p>Adriana Zambrano</p>	<p>Directora del Trabajo de Grado</p>	
<p>ORDEN DEL DIA PROPUESTO</p>		
<p>1</p>	<p>Revisión de estado de entregables previos.</p>	
<p>2</p>	<p>Observaciones realizadas por la directora del Trabajo de Grado de acuerdo con los entregables desarrollados por el equipo.</p>	
<p>3</p>	<p>Sugerencias y acuerdos con base a los futuros entregables.</p>	
<p>4</p>	<p>Determinar compromisos para la entrega de los productos.</p>	
<p>5</p>	<p>Asignación de tareas en cuanto al equipo del Trabajo de Grado.</p>	
<p>DESARROLLO</p>		
<p>En el desarrollo de la reunión, se realizó la revisión de la última modificación de la estructura del trabajo final y el primer bosquejo de la guía. Se plantearon pocas correcciones a la estructura final y la guía tuvo unas sugerencias de forma y fondo que permitirían que esta tuviese mayor relevancia.</p> <p>Se estipula que debido al poco tiempo que queda para presentar los trabajos definitivos, se manejará una reunión semanal a partir de esta reunión. La próxima reunión se planteó para el viernes, 31 de enero, a las 7:00 a.m. Para esta reunión deben estar hechas las correcciones pertinentes.</p>		
<p>COMPROMISOS</p>		

Entregable	Responsable	Fecha de Entrega	Estado en fecha de entrega
Correcciones Glosario Guía	William Buitrago y Santiago Martínez	28 de enero	Entregado
Correcciones Alcance Guía	William Buitrago y Santiago Martínez	28 de enero	Entregado
Correcciones Cuerpo Guía	William Buitrago y Santiago Martínez	28 de enero	Entregado
Correcciones Estructura Final	William Buitrago y Santiago Martínez	28 de enero	Entregado
Revisión estructura final y guía	William Buitrago y Santiago Martínez	28 de enero	Entregado
FIRMAS			
			
Adriana Marcela Zambrano Directora del Trabajo de Grado		Santiago Andrés Martínez Quitán Gerente del Trabajo de Grado	

Fuente: Elaboración propia.

		Acta de Reunión		ID-014
Elaboración de una guía metodológica de gerencia de proyectos de Economía Creativa Arquitectónica para generar Capital Social en la Comunidad.				
Fecha:	31 de Enero 2020			
Lugar:	ESCUELA COLOMBIANA DE INGENIERÍA JULIO GARAVITO			
Hora:	7:00 am			
ASUNTO				
Revisión 2020-1 (arreglos finales guía y trabajo)				
ASISTENTES				
Nombre		Cargo		
William Orlando Buitrago Ibañez		Coordinador de investigación		
Santiago Andrés Martínez Quitián		Gerente del Trabajo de Grado		
Adriana Zambrano		Directora del Trabajo de Grado		
ORDEN DEL DIA PROPUESTO				
1	Revisión de estado de entregables previos.			
2	Observaciones realizadas por la directora del Trabajo de Grado de acuerdo con los entregables desarrollados por el equipo.			
3	Sugerencias y acuerdos con base a los futuros entregables.			
4	Determinar compromisos para la entrega de los productos.			
5	Asignación de tareas en cuanto al equipo del Trabajo de Grado.			
DESARROLLO				
En el desarrollo de la reunión, se realizó la revisión de la última modificación de la estructura del trabajo final y el segundo arreglo de la guía. Se plantearon correcciones a la estructura final y a la guía con el fin de que hubiese correlación entre ambas.				
COMPROMISOS				
Entregable		Responsable	Fecha de Entrega	Estado en fecha de entrega
Correcciones Gerencia	Plan de	William Buitrago y Santiago Martínez	4 de febrero	Entregado

Correcciones Cuerpo Guía	William Buitrago y Santiago Martínez	4 de febrero	Entregado
Correcciones Estructura Final	William Buitrago y Santiago Martínez	4 de febrero	Entregado
Revisión estructura final y guía	William Buitrago y Santiago Martínez	4 de febrero	Entregado
FIRMAS			
			
Adriana Marcela Zambrano Directora del Trabajo de Grado		Santiago Andrés Martínez Quitán Gerente del Trabajo de Grado	

Fuente: Elaboración propia.

3.3. Control de Cambios

Se realizaron dos (2) Controles de Cambios, los cuales se realizaron con su respectivo formato y solicitud realizada.

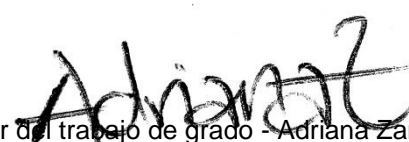
		Control de Cambios				CC-001				
Fecha de solicitud:		17/07/2019			Fecha de aprobación:		19/07/2019			
Categoría del Cambio (Marcar todas las que apliquen)										
Cronograma		X	Costo		X	Alcance		X	Recursos	Calidad
Requerimientos / Entregables										
Tipo de cambio:		Acción correctiva		X	Acción preventiva		Actualización		X	Otros
¿Cuál otro?, describa: N/A										
Cambio que se requiere:										
<ul style="list-style-type: none"> Realizar cambio del cronograma, implicando un cambio en la WBS/EDT y en el diccionario de la WBS/EDT. Implementación de la reserva de contingencia, la cual no fue tomada en cuenta anteriormente. Actualización de la línea base. 										
Causa por la que se requiere el cambio:										
<ul style="list-style-type: none"> El equipo del trabajo de grado encontró unas falencias en el cronograma, en donde se duplicaban algunas actividades, por esta razón, se excluyeron y se distribuyó el tiempo en otras actividades. Al realizar algún cambio en el cronograma, automáticamente se tiene que realizar un cambio en la WBS/EDT y en el diccionario de la WBS/EDT. Se actualiza la línea base, ya que, al modificar alguna tarea en el cronograma, la línea base cambiará. La reserva de contingencia es fundamental y necesaria para los proyectos, se implementó una reserva del 10% del total del costo del proyecto. 										
Observaciones generales										
<ul style="list-style-type: none"> La actividad que se excluyó del cronograma inicial fue "Investigación sobre la gestión social en proyectos" ubicada en la tarea resumen –Marco referencial- El tiempo que hacía parte de la tarea excluida, fue distribuida en las actividades "Recopilación de trabajos de grados similares y antecedentes" por razón de una ardua investigación en trabajos de grados, en donde utilizamos más tiempo del estipulado principalmente. 										
Solicitado por:		Integrantes del trabajo de grado			Aprobado por:		Directora del trabajo de grado			
Apruebo la presente solicitud de cambios a ser implementados en el trabajo de grado										
										
Director del trabajo de grado - Adriana Zambrano					Gerente del Proyecto-Santiago Martínez					

Fuente: Elaboración propia.

Fecha de solicitud:

4/10/2019

Fecha de aprobación:

11/10/2019

Categoría del Cambio (Marcar todas las que apliquen)

Cronograma

X

Costo

X

Alcance

X

Recursos

X

Calidad

Requerimientos / Entregables

Tipo de cambio:

Acción
correctiva

X

Acción
preventiva

Actualización

X

Otros

X

¿Cuál otro?, describa: Modificación del proyecto debido a la disolución del equipo de trabajo.

Cambio que se requiere:

- Realizar cambio del cronograma a nivel de actividades explícitas en la WBS/EDT y en el diccionario de la WBS/EDT.
- Debido al cambio, se modifican los costos y el alcance también.
- Actualización de la línea base (en costos y duración).
- Se retira recurso de María Fernanda Cruz Amado.

Causa por la que se requiere el cambio:

- Se materializó el riesgo de la salida de un integrante del equipo de trabajo; por este motivo, se disolvió el equipo de trabajo inicial, se continuó el trabajo con William Orlando Buitrago Ibañez y Santiago Andrés Martínez Quitián.
- Se actualiza la línea base, ya que al modificar alguna tarea en el cronograma, la línea base cambiará.

Observaciones generales

- Se añadió la tarea resumen de "Elaboración de la Guía Metodológica" con todas las actividades que la componen.
- Se añadieron hitos en las tareas resumen que no lo tenían.
- Se añadieron entregables académicos que no se tuvieron en cuenta previamente.
- Se modificaron fechas finales de algunos entregables en el cronograma.
- Se retiró el recurso de María Fernanda Cruz Amado de todas las actividades en las cuales se encontraba presente.
- El presupuesto, cronograma y alcance fueron modificados.

Solicitado por:

Integrantes del trabajo de
grado

Aprobado por:

Directora del trabajo de grado

Apruebo la presente solicitud de cambios a ser implementados en el trabajo de grado



Director del trabajo de grado - Adriana Zambrano

Fuente: Elaboración propia.



Gerente del Proyecto-Santiago Martínez

3.4. Estado del proyecto al término

El estado del proyecto al término de su ejecución y posterior cierre del mismo, el cual se muestra a continuación, identifica el desarrollo del trabajo de grado, en donde de igual manera nos remite las lecciones aprendidas de lo realizado durante todo el desarrollo y para futuros lectores de este.

En las siguientes Ilustraciones se evidencian las desviaciones ocasionadas en el transcurso del desarrollo del trabajo de grado, según eran los avances de este, la cual nos arrojaba los datos para el seguimiento y control de todo el trabajo de grado realizado.

Dado como último informe de desempeño del proyecto, en la semana número 49, se evidencia un 100% de avance en el Trabajo de Grado, en el cual está incluida la preparación y sustentación final del Trabajo de Grado.

Ilustración 9. Estado Final del Proyecto.

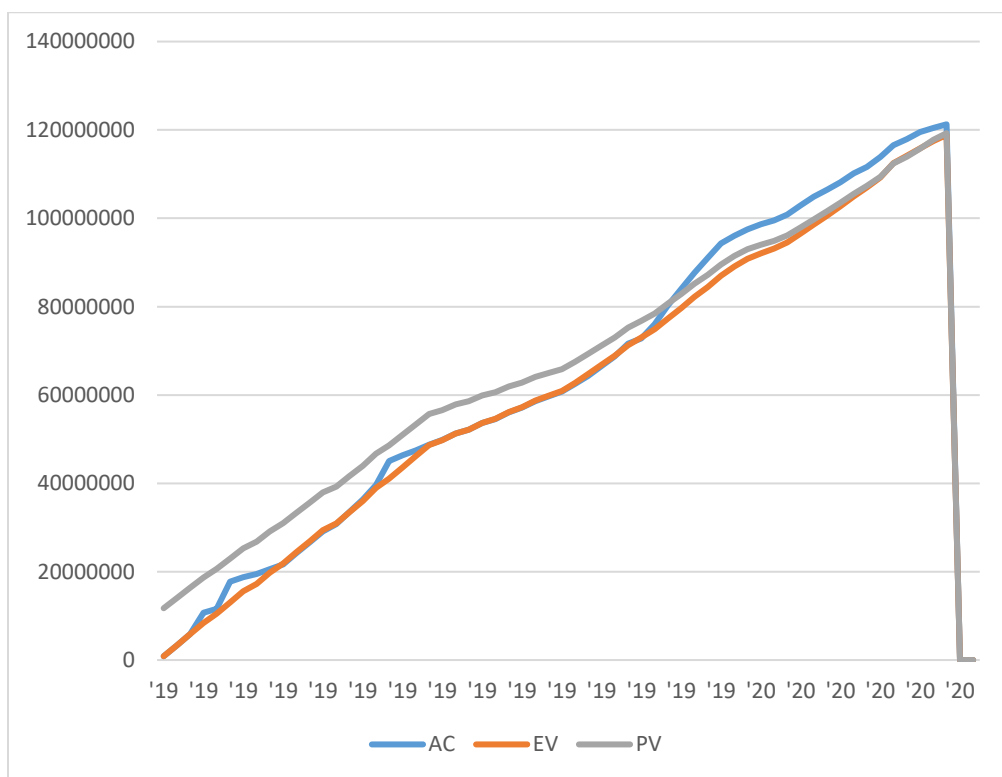

Fuente: Elaboración propia.

El CPI\$ del proyecto termino en 0.98, en un rango de alerta aceptable, en donde se considera como aceptable la leve diferencia en costos al finalizar el proyecto.

El SPI\$ del proyecto concluyo en 1, rango de alerta aceptable, por lo que se cumplió con todos los entregables en las fechas requeridas.

Ilustración 10. Índices Finales de Desempeño.

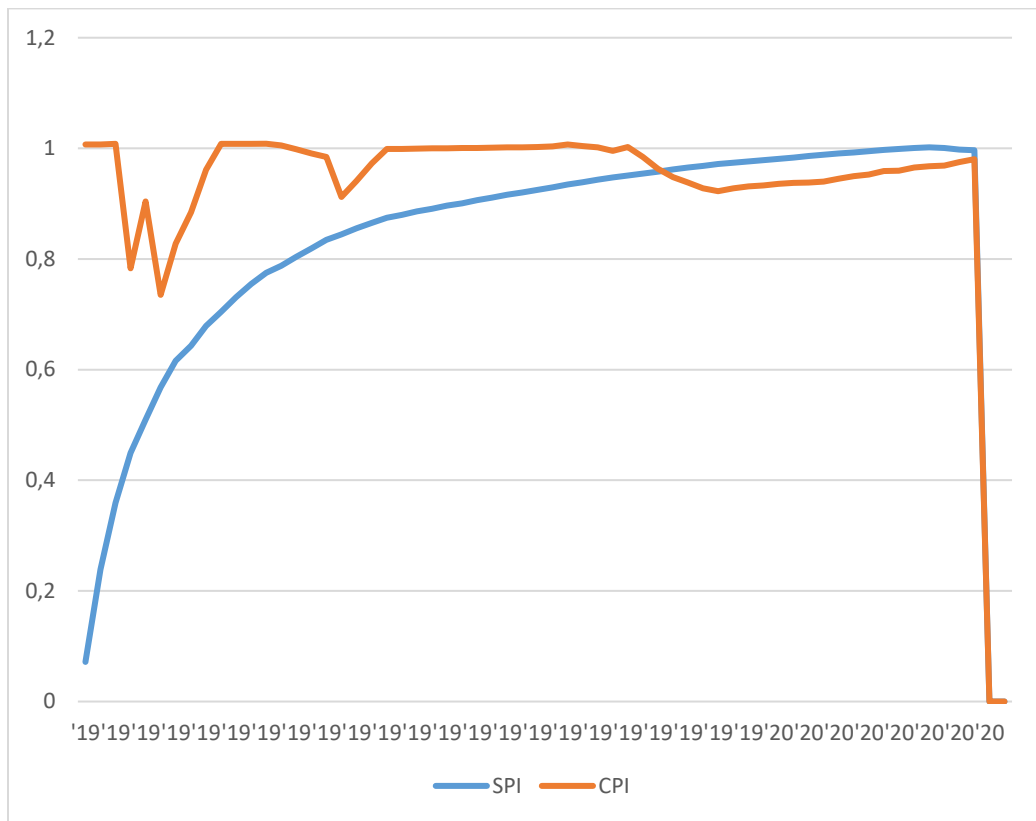

Fuente: Elaboración propia.

3.5. Informes de Desempeño

A continuación, se muestran los informes de Control y Calidad desarrollados en el transcurso del desarrollo del trabajo de grado, donde se muestra el estado de los cortes, y también se observa la proyección al terminar.

Informe N° 1

Fecha: 07/06/2019

Presupuesto: \$121.000.000

Duración: 47 sem.

Estado del Proyecto

Estado Actual del Proyecto

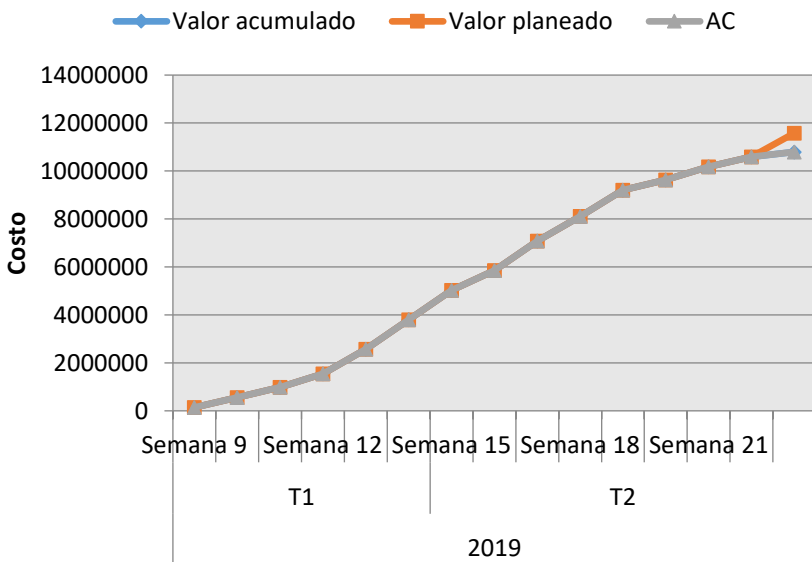

En el presente informe de desempeño en la semana número 4 de ejecución del proyecto en el cual se evidencia el 19% de avance en el trabajo de grado. Por el momento se evidencia un pequeño sobrecosto. Las medidas correctivas se deberán implementar para volver a estar alineados al plan inicial propuesto.

PV	\$11.583.472	EV	\$10.795.972	AC	\$10.795.972
----	--------------	----	--------------	----	--------------

INDICADORES

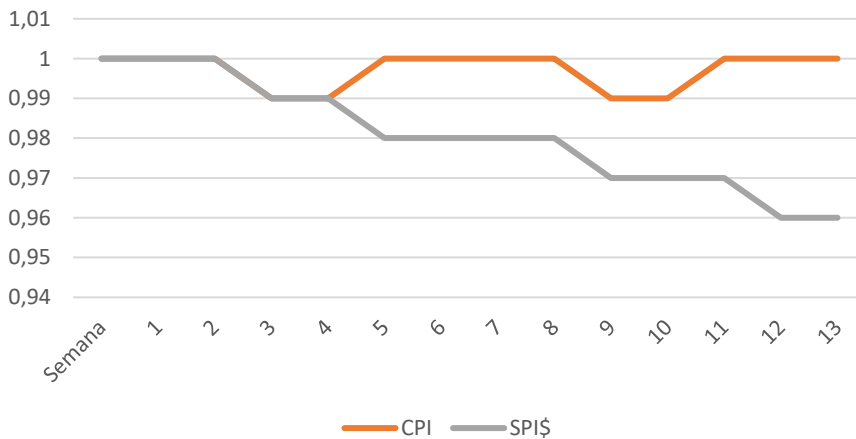

Indicadores CPI y SPI

CPI \$	1.0	SPI \$	0.96
--------	-----	--------	------

CPI

Bueno	Alerta	Malo
0.95 a 1.0	0.85 a 0.95	0 a 0.85

SPI

Bueno	Alerta	Malo
0.95 a 1.0	0.85 a 0.95	0 a 0.85

Lista de Entregables

Completado %

Revisión de estándares de proyectos	23%
Recopilación de trabajos de grado similares	9%
Investigación sobre la gestión social en proyectos	0%
Marco referencial documentado	0%
Antecedentes	0%

Estado del arte	0%
Caracterización de buenas prácticas gerenciales en proyectos de Economía Creativa Arquitectónica Social en Colombia	0%
Fase Analítica	0%
Diagnóstico de buenas prácticas gerenciales en proyectos de Economía Creativa Arquitectónica Social en Colombia	0%
Cuerpo	0%
Flujogramas	0%
Caracterización	0%
Formatos	0%
Herramientas	0%
Guía metodológica elaborada	0%
Desarrollo de elementos y estructura	0%
Diseño	0%
Juicio de expertos	0%
Ajustes	0%
Reunión de revisión final presentación propuesta y plan de gerencia	100%
Primera reunión entre el Equipo y la directora del TG	100%
Segunda reunión entre el Equipo y la directora del TG	0%
Tercera reunión entre el Equipo y la directora del TG	0%
Cuarta reunión entre el Equipo y la directora del TG	0%
Realización de la Identificación y descripción del TG (Anexo A)	100%
Realización de la propuesta para el TG (Anexo B)	100%
Realización final de propuesta del TG (Anexo B)	100%
Realización aspectos gerenciales del TG (Anexo C)	100%
Preparación Sustentación final de propuesta y plan de gerencia	100%
Realización del artículo	0%
Realización del póster	0%
Avance Total del Proyecto	19%



Identificación y evaluación de riesgos

Riesgos			Evaluación	
Causa	Evento	Consecuencia	Acción	Impacto

No se han evidenciado riesgos hasta el momento

Lecciones Aprendidas:	El project debe estar mejor estructurado para que haya un mejor entendimiento en la formulación e interpretación de los indicadores propuestos por el equipo de trabajo.
-----------------------	--

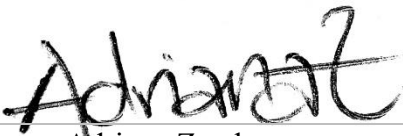
Registro Control de Cambios	Descripción	Aprobado	Rechazado
-----------------------------	-------------	----------	-----------

Directora del Trabajo de Grado	Gerente del Proyecto
 Adriana Zambrano	 Santiago Martínez

Fuente: Elaboración propia.

Informe N° 2

Fecha: 21/06/2019

Presupuesto: \$121.000.000

Duración 47 sem.

Estado del Proyecto

Estado Actual del Proyecto

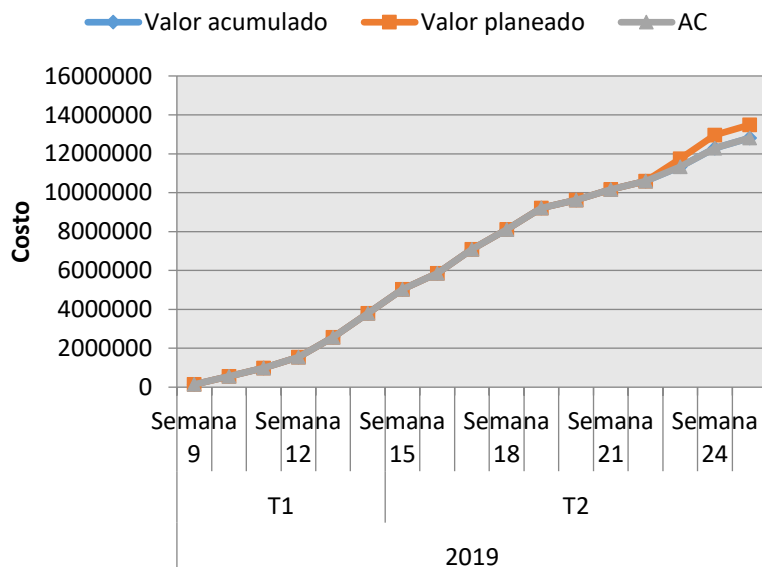

En el presente informe de desempeño en la semana número 6 de ejecución del proyecto en el cual se evidencia el 24% de avance en el trabajo de grado. Por el momento se evidencia un pequeño sobrecosto. Las medidas correctivas se deberán implementar para volver a estar alineados al plan inicial propuesto.

PV \$13.484.947

EV \$12.809.947

AC \$12.809.947

INDICADORES

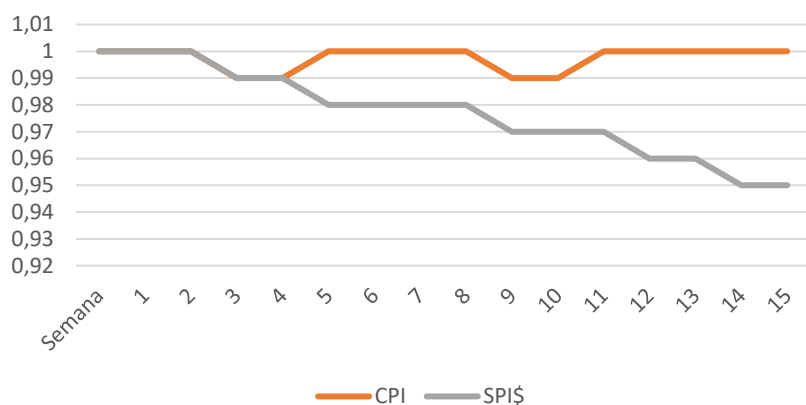

Indicadores CPI y SPI

CPI \$	1.0	SPI\$	0.95
CPI			
Bueno	Alerta	Malo	
0.95 a 1.0	0.85 a 0.95	0 a 0.85	
SPI			
Bueno	Alerta	Malo	
0.95 a 1.0	0.85 a 0.95	0 a 0.85	

Lista de Entregables

Completado %

Revisión de estándares de proyectos	47%
Recopilación de trabajos de grado similares	33%
Investigación sobre la gestión social en proyectos	0%
Marco referencial documentado	0%
Antecedentes	12%
Estado del arte	0%

Caracterización de buenas prácticas gerenciales en proyectos de Economía Creativa Arquitectónica Social en Colombia	0%
Fase Analítica	0%
Diagnóstico de buenas prácticas gerenciales en proyectos de Economía Creativa Arquitectónica Social en Colombia	0%
Cuerpo	0%
Flujogramas	0%
Caracterización	0%
Formatos	0%
Herramientas	0%
Guía metodológica elaborada	0%
Desarrollo de elementos y estructura	0%
Diseño	0%
Juicio de expertos	0%
Ajustes	0%
Reunión de revisión final presentación propuesta y plan de gerencia	100%
Primera reunión entre el Equipo y la directora del TG	100%
Segunda reunión entre el Equipo y la directora del TG	100%
Tercera reunión entre el Equipo y la directora del TG	0%
Cuarta reunión entre el Equipo y la directora del TG	0%
Realización de la Identificación y descripción del TG (Anexo A)	100%
Realización de la propuesta para el TG (Anexo B)	100%
Realización final de propuesta del TG (Anexo B)	100%
Realización aspectos gerenciales del TG (Anexo C)	100%
Preparación Sustentación final de propuesta y plan de gerencia	100%
Realización del artículo	0%
Realización del póster	0%
Avance Total del Proyecto	24%

Identificación y evaluación de riesgos

Riesgos		Evaluación		
Causa	Evento	Consecuencia	Acción	Impacto

No se han evidenciado riesgos hasta el momento

Lecciones Aprendidas: Entregar anexos como tablas de Excel o documentos en Word que tengan información referente a los entregables.

Registro Control de Cambios	Descripción	Aprobado	Rechazado
-----------------------------	-------------	----------	-----------

Directora del Trabajo de Grado	Gerente del Proyecto
--------------------------------	----------------------

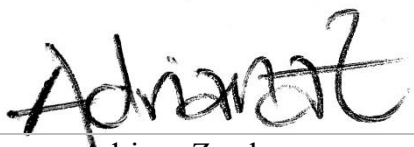

Firma

Adriana Zambrano



Firma

Santiago Martínez

Fuente: Elaboración propia.

Informe N° 3

Fecha:

28/06/2019

Presupuesto:

\$121.000.000

Duración

47 sem.

Estado del Proyecto

Estado Actual del Proyecto

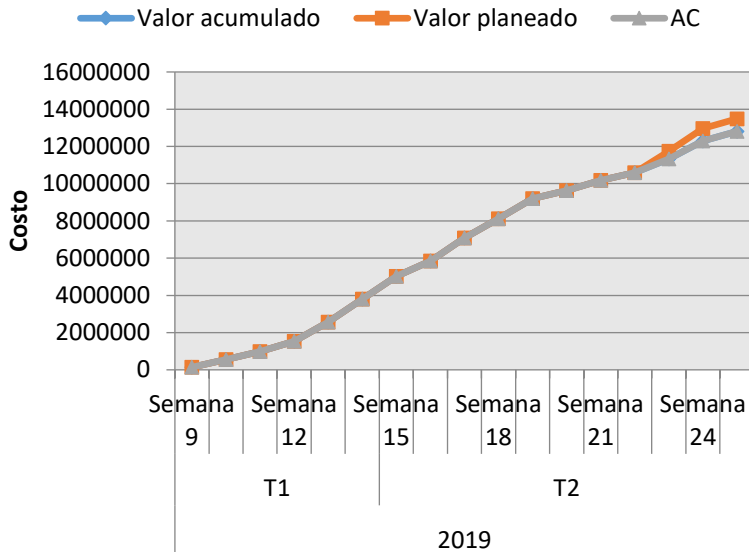

En el presente informe de desempeño en la semana número 7 de ejecución del proyecto en el cual se evidencia el 27% de avance en el trabajo de grado. Por el momento se evidencia un pequeño sobrecosto. Las medidas correctivas se deberán implementar para volver a estar alineados al plan inicial propuesto.

PV \$13.484.947

EV \$12.809.947

AC \$12.809.947

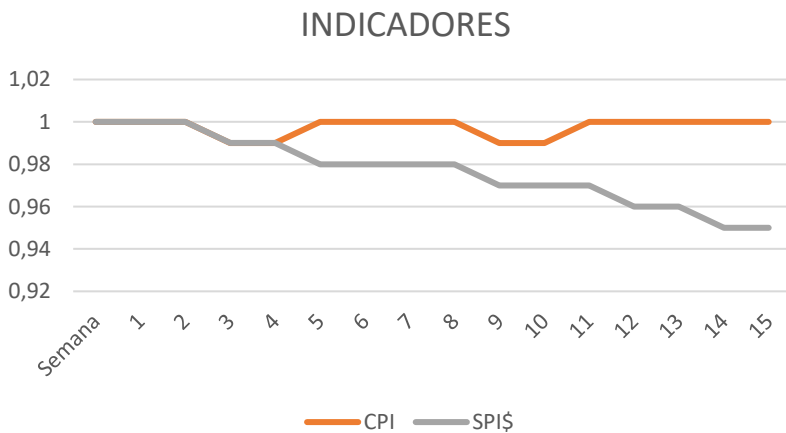

Indicadores CPI y SPI

CPI \$ 1.0 SPI\$ 0.95

CPI

Bueno	Alerta	Malo
0.95 a 1.0	0.85 a 0.95	0 a 0.85

SPI

Bueno	Alerta	Malo
0.95 a 1.0	0.85 a 0.95	0 a 0.85

Lista de Entregables

Completado %

Revisión de estándares de proyectos	47%
Recopilación de trabajos de grado similares	33%
Investigación sobre la gestión social en proyectos	0%
Marco referencial documentado	0%
Antecedentes	12%
Estado del arte	0%

Caracterización de buenas prácticas gerenciales en proyectos de Economía Creativa Arquitectónica Social en Colombia	0%
Fase Analítica	0%
Diagnóstico de buenas prácticas gerenciales en proyectos de Economía Creativa Arquitectónica Social en Colombia	0%
Cuerpo	0%
Flujogramas	0%
Caracterización	0%
Formatos	0%
Herramientas	0%
Guía metodológica elaborada	0%
Desarrollo de elementos y estructura	0%
Diseño	0%
Juicio de expertos	0%
Ajustes	0%
Reunión de revisión final presentación propuesta y plan de gerencia	100%
Primera reunión entre el Equipo y la directora del TG	100%
Segunda reunión entre el Equipo y la directora del TG	100%
Tercera reunión entre el Equipo y la directora del TG	0%
Cuarta reunión entre el Equipo y la directora del TG	0%
Realización de la Identificación y descripción del TG (Anexo A)	100%
Realización de la propuesta para el TG (Anexo B)	100%
Realización final de propuesta del TG (Anexo B)	100%
Realización aspectos gerenciales del TG (Anexo C)	100%
Preparación Sustentación final de propuesta y plan de gerencia	100%
Realización del artículo	0%
Realización del póster	0%
Avance Total del Proyecto	27%

Identificación y evaluación de riesgos

Riesgos			Evaluación	
Causa	Evento	Consecuencia	Acción	Impacto

No se han evidenciado riesgos hasta el momento

Lecciones Aprendidas: Entregar anexos como tablas de Excel o documentos en Word que tengan información referente a los entregables.

Registro Control de Cambios	Descripción	Aprobado	Rechazado
-----------------------------	-------------	----------	-----------

Directora del Trabajo de Grado	Gerente del Proyecto
--------------------------------	----------------------

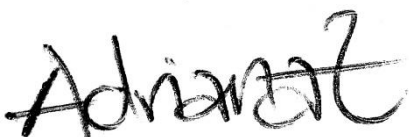

Firma

Adriana Zambrano



Firma

Santiago Martínez

Fuente: Elaboración propia.

Informe N° 4

Fecha:

5/07/2019

Presupuesto:

\$121.000.000

Duración

47 sem.

Estado del Proyecto

Estado Actual del Proyecto

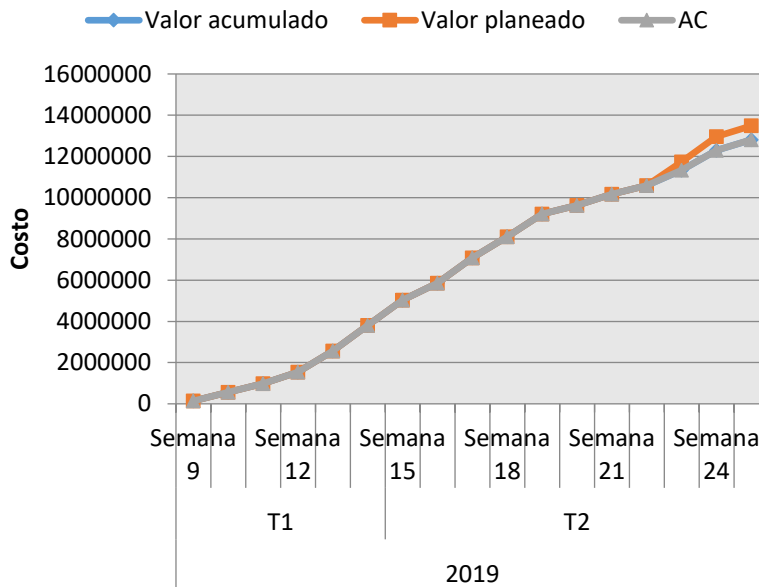

En el presente informe de desempeño en la semana número 8 de ejecución del proyecto en el cual se evidencia el 29% de avance en el trabajo de grado. Por el momento se evidencia un pequeño sobrecosto. Las medidas correctivas se deberán implementar para volver a estar alineados al plan inicial propuesto.

PV \$13.484.947 EV \$12.809.947 AC \$12.809.947

INDICADORES

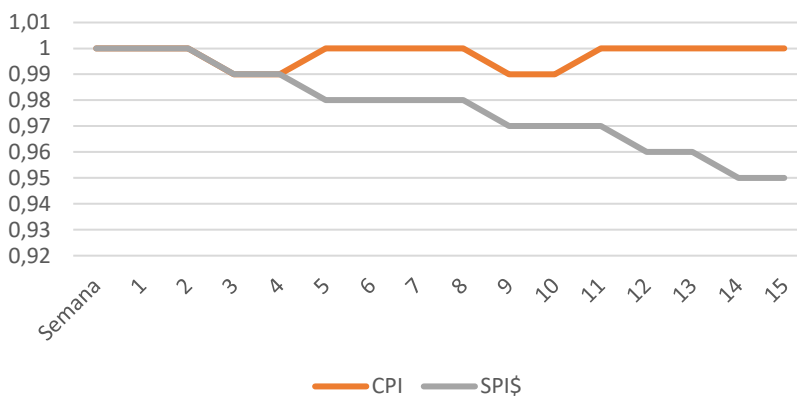

Indicadores CPI y SPI

CPI \$ 1.0 SPI\$ 0.95

CPI

Bueno	Alerta	Malo
0.95 a 1.0	0.85 a 0.95	0 a 0.85

SPI

Bueno	Alerta	Malo
0.95 a 1.0	0.85 a 0.95	0 a 0.85

Lista de Entregables

Completado %

Revisión de estándares de proyectos	47%
Recopilación de trabajos de grado similares	33%
Investigación sobre la gestión social en proyectos	0%
Marco referencial documentado	0%
Antecedentes	12%
Estado del arte	0%

Caracterización de buenas prácticas gerenciales en proyectos de Economía Creativa Arquitectónica Social en Colombia	0%
Fase Analítica	0%
Diagnóstico de buenas prácticas gerenciales en proyectos de Economía Creativa Arquitectónica Social en Colombia	0%
Cuerpo	0%
Flujogramas	0%
Caracterización	0%
Formatos	0%
Herramientas	0%
Guía metodológica elaborada	0%
Desarrollo de elementos y estructura	0%
Diseño	0%
Juicio de expertos	0%
Ajustes	0%
Reunión de revisión final presentación propuesta y plan de gerencia	100%
Primera reunión entre el Equipo y la directora del TG	100%
Segunda reunión entre el Equipo y la directora del TG	100%
Tercera reunión entre el Equipo y la directora del TG	0%
Cuarta reunión entre el Equipo y la directora del TG	0%
Realización de la Identificación y descripción del TG (Anexo A)	100%
Realización de la propuesta para el TG (Anexo B)	100%
Realización final de propuesta del TG (Anexo B)	100%
Realización aspectos gerenciales del TG (Anexo C)	100%
Preparación Sustentación final de propuesta y plan de gerencia	100%
Realización del artículo	0%
Realización del póster	0%
Avance Total del Proyecto	29%

Identificación y evaluación de riesgos

Riesgos		Evaluación		
Causa	Evento	Consecuencia	Acción	Impacto

No se han evidenciado riesgos hasta el momento

Lecciones Aprendidas: Entregar anexos como tablas de Excel o documentos en Word que tengan información referente a los entregables.

Registro Control de Cambios	Descripción	Aprobado	Rechazado
-----------------------------	-------------	----------	-----------

Directora del Trabajo de Grado	Gerente del Proyecto
--------------------------------	----------------------

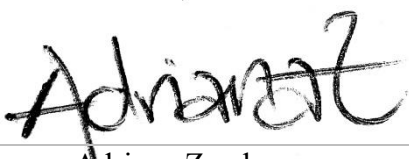

Firma

Adriana Zambrano



Firma

Santiago Martínez

Fuente: Elaboración propia.

Informe N° 5

Fecha:

19/07/2019

Presupuesto:

\$121.000.000

Duración

47 sem.

Estado del Proyecto

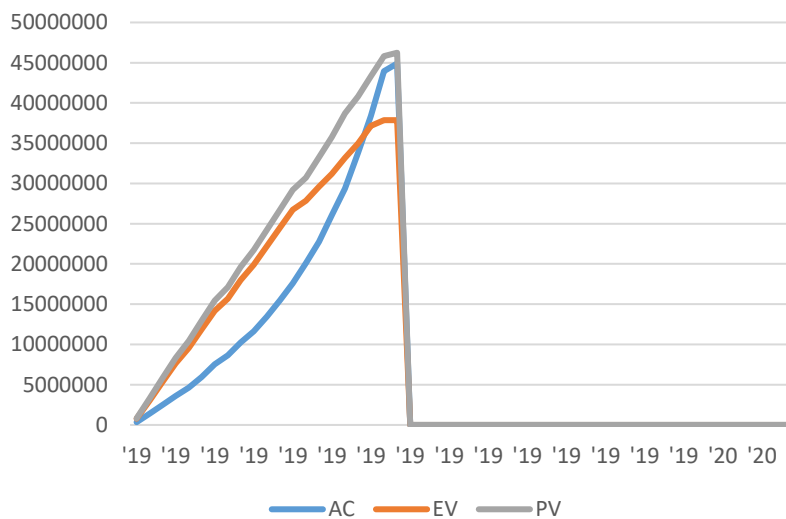

Estado Actual del Proyecto

En el presente informe de desempeño en la semana número 10 de ejecución del proyecto en el cual se evidencia el 31% de avance en el trabajo de grado. Por el momento se evidencian sobrecostos y atraso en el cronograma. Las medidas correctivas se deberán implementar para volver a estar alineados al plan inicial propuesto.

PV	\$46.241.321	EV	\$37.863.381	AC	\$44.900.000
----	--------------	----	--------------	----	--------------

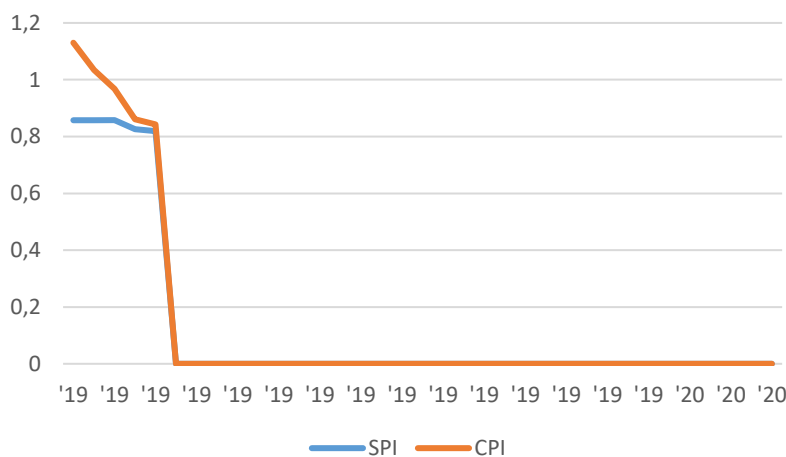

Indicadores CPI y SPI

CPI \$	0.84	SPI\$	0.82
CPI			
Bueno	Alerta	Malo	
0.95 a 1.0	0.85 a 0.95	0 a 0.85	
SPI			
Bueno	Alerta	Malo	
0.95 a 1.0	0.85 a 0.95	0 a 0.85	

Lista de Entregables

Completado %

Revisión de estándares de proyectos	50%
Recopilación de trabajos de grado similares	50%
Marco referencial documentado	0%
Antecedentes	0%
Estado del arte	0%
Caracterización de buenas prácticas gerenciales en proyectos de Economía Creativa Arquitectónica Social en Colombia	0%

Fase Analítica	0%
Diagnóstico de buenas prácticas gerenciales en proyectos de Economía Creativa Arquitectónica Social en Colombia	0%
Cuerpo	0%
Flujogramas	0%
Caracterización	0%
Formatos	0%
Herramientas	0%
Guía metodológica elaborada	0%
Desarrollo de elementos y estructura	0%
Diseño	0%
Juicio de expertos	0%
Ajustes	0%
Reunión de revisión final presentación propuesta y plan de gerencia	100%
Primera reunión entre el Equipo y la directora del TG	100%
Segunda reunión entre el Equipo y la directora del TG	100%
Tercera reunión entre el Equipo y la directora del TG	100%
Cuarta reunión entre el Equipo y la directora del TG	100%
Realización de la Identificación y descripción del TG (Anexo A)	100%
Realización de la propuesta para el TG (Anexo B)	100%
Realización final de propuesta del TG (Anexo B)	100%
Realización aspectos gerenciales del TG (Anexo C)	100%
Preparación Sustentación final de propuesta y plan de gerencia	100%
Realización del artículo	0%
Realización del póster	0%
Avance Total del Proyecto	31%

Identificación y evaluación de riesgos



Riesgos			Evaluación	
Causa	Evento	Consecuencia	Acción	Impacto
Debido a un rompimiento en el canal de comunicación	No se envió el entregable que era requerido	La directora no pudo evaluar el entregable	Enviar las correcciones al finalizar la reunión y aclarar las conversaciones.	Menor recibimiento de retroalimentación.

Lecciones Aprendidas:

Entregar anexos como tablas de Excel o documentos en Word que tengan información referente a los entregables.
Mejorar la comunicación entre el equipo definiendo actividades.
Entregar las cosas con anticipación para tener tiempo de revisión.
Hacer hoja de compromisos para tener mejor seguimiento de las tareas y sus responsables.

Registro Control de Cambios	Descripción	Aprobado	Rechazado
	<ul style="list-style-type: none"> Realizar cambio del cronograma, implicando un cambio en la WBS/EDT y en el diccionario de la WBS/EDT. 	X	

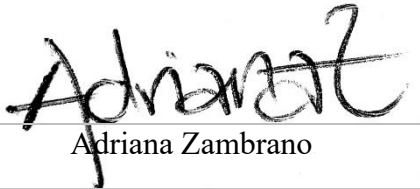
- Implementación de la reserva de contingencia, la cual no fue tomada en cuenta anteriormente.
- Actualización de la línea base.

Entregable	Responsable	Fecha de Entrega	Estado de Entrega
Documento Control de Cambios	William Buitrago	19/07/2019	Entregado
Directora del Trabajo de Grado		Gerente del Proyecto	
			
Adriana Zambrano		Santiago Martínez	

Firma

Firma

Fuente: Elaboración propia.

Informe N° 6

Fecha:

2/08/2019

Presupuesto:

\$121.000.000

Duración

47 sem.

Estado del Proyecto

Estado Actual del Proyecto

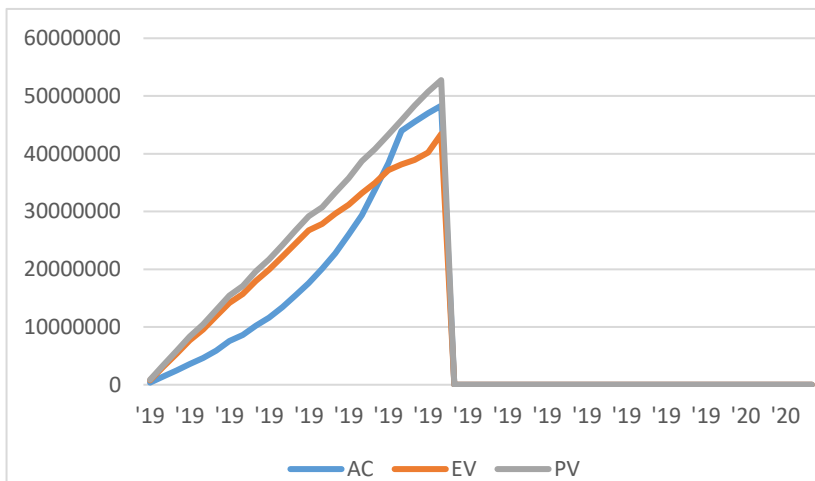

En el presente informe de desempeño en la semana número 12 de ejecución del proyecto en el cual se evidencia el 32% de avance en el trabajo de grado. Por el momento se evidencian sobrecostos y atraso en el cronograma. En relación al informe previo, hubo una mejora en los costos, sin embargo, as medidas correctivas se deberán implementar para volver a estar alineados al plan inicial propuesto.

PV \$52.754.747 EV \$43.421.960 AC \$48.320.000

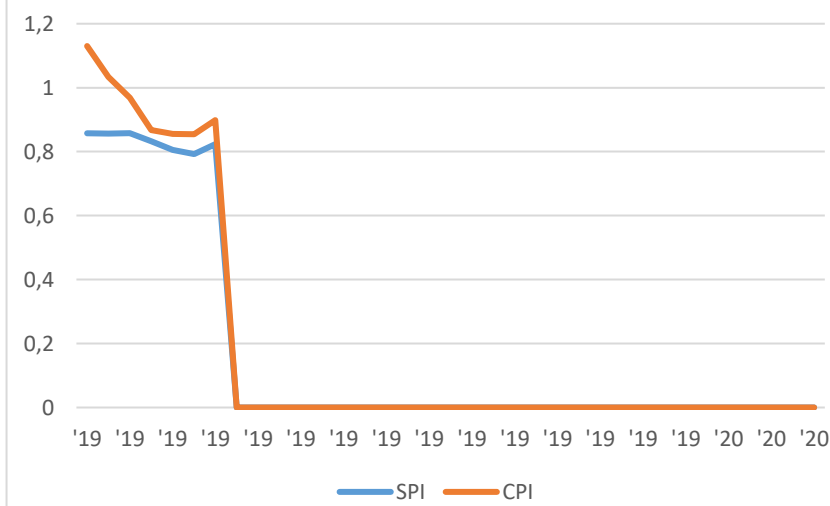

Indicadores CPI y SPI

CPI \$	0.9	SPI\$	0.82	Calidad (Ajustes Realizados/ Ajustes DT)	21/7 5=2 8%
--------	-----	-------	------	--	-------------------

CPI

Bueno	Alerta	Malo
0.95 a 1.0	0.85 a 0.95	0 a 0.85

SPI

Bueno	Alerta	Malo
0.95 a 1.0	0.85 a 0.95	0 a 0.85

Calidad (Errores Encontrados)

Bueno	Alerta	Malo
90-100%	80-90%	<80%

Lista de Entregables

Completado %

Revisión de estándares de proyectos	50%
Recopilación de trabajos de grado similares	50%
Antecedentes	50%
Estado del arte	50%
Caracterización de buenas prácticas gerenciales en proyectos de Economía Creativa Arquitectónica Social en Colombia	0%
Desarrollo de elementos y estructura	0%
Diseño	0%

Juicio de expertos	0%
Reunión de revisión final presentación propuesta y plan de gerencia	100%
Primera reunión entre el Equipo y la directora del TG	100%
Segunda reunión entre el Equipo y la directora del TG	100%
Tercera reunión entre el Equipo y la directora del TG	100%
Cuarta reunión entre el Equipo y la directora del TG	100%
Quinta reunión entre el Equipo y la directora del TG	0%
Sexta reunión entre el Equipo y la directora del TG	0%
Séptima reunión entre el Equipo y la directora del TG	0%
Octava reunión entre el Equipo y la directora del TG	0%
Realización de la Identificación y descripción del TG (Anexo A)	100%
Realización de la propuesta para el TG (Anexo B)	100%
Realización final de propuesta del TG (Anexo B)	100%
Realización aspectos gerenciales del TG (Anexo C)	100%
Preparación Sustentación final de propuesta y plan de gerencia	100%
Realización del artículo	0%
Realización del póster	0%
Avance Total del Proyecto	32%

Identificación y evaluación de riesgos

Riesgos			Evaluación	
Causa	Evento	Consecuencia	Acción	Impacto

Lecciones Aprendidas: Prever el tiempo requerido para las tareas asignadas.

Registro Control de Cambios	Descripción	Aprobado	Rechazado
Entregable	Responsable	Fecha de Entrega	Estado de Entrega
Antecedentes	Santiago Martínez	12/08/2019	Entregado
Avance al 50% del Estado del Arte	William Buitrago	12/08/2019	Entregado
Análisis de información recibida por Hábitat	María Fernanda Cruz	12/08/2019	Entregado
Correcciones de entregable previo	William Buitrago & María Fernanda Cruz	4/08/2019	Entregado

Directora del Trabajo de Grado Gerente del Proyecto

Adriana Zambrano

Firma

Santiago Martínez

Firma

Fuente: Elaboración propia.

Informe N° 7

Fecha:

16/08/2019

Presupuesto:

\$121.000.000

Duración

47 sem.

Estado del Proyecto

Estado Actual del Proyecto

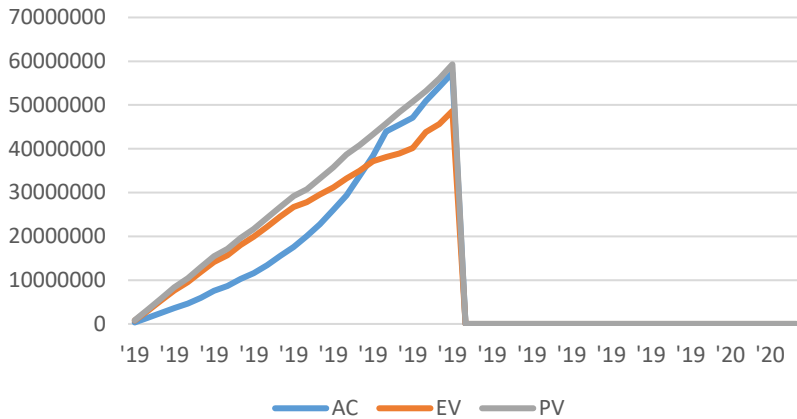

En el presente informe de desempeño en la semana número 14 de ejecución del proyecto en el cual se evidencia el 34% de avance en el trabajo de grado. Por el momento se evidencian sobrecostos y atraso en el cronograma. En relación al informe previo, hubo una desmejora en los costos y las medidas correctivas se deberán implementar para volver a estar alineados al plan inicial propuesto.

PV \$59.295.451

EV \$48.637.450

AC \$57.340.000

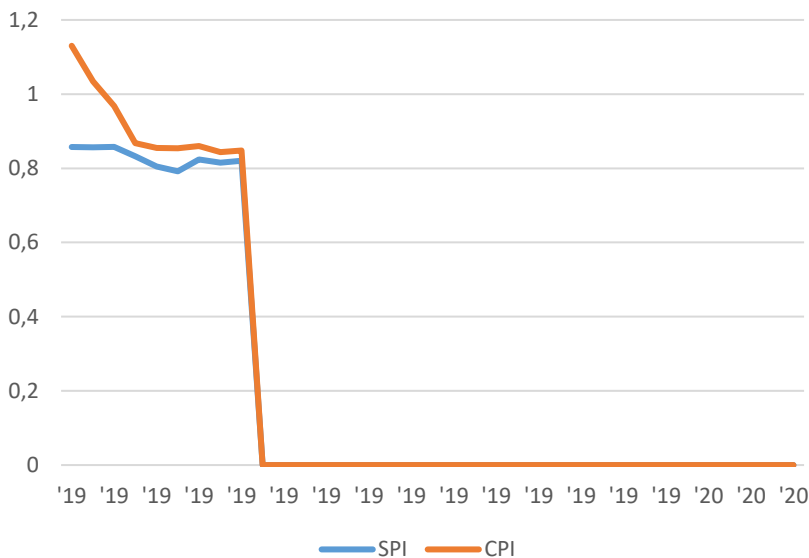

Indicadores CPI y SPI

CPI \$	0.85	SPI\$	0.8	Calidad (Ajustes Realizados/Ajustes DT)	50/75 =67%
--------	------	-------	-----	---	------------

CPI

Bueno	Alerta	Malo
0.95 a 1.0	0.85 a 0.95	0 a 0.85

SPI

Bueno	Alerta	Malo
0.95 a 1.0	0.85 a 0.95	0 a 0.85

Calidad (Errores Encontrados)

Bueno	Alerta	Malo
90-100%	80-90%	<80%

Lista de Entregables

Completado %

Revisión de estándares de proyectos	50%
Recopilación de trabajos de grado similares	50%
Antecedentes	50%
Estado del arte	50%
Caracterización de buenas prácticas gerenciales en proyectos de Economía Creativa Arquitectónica Social en Colombia	50%

Desarrollo de elementos y estructura	0%
Diseño	0%
Juicio de expertos	0%
Reunión de revisión final presentación propuesta y plan de gerencia	100%
Primera reunión entre el Equipo y la directora del TG	100%
Segunda reunión entre el Equipo y la directora del TG	100%
Tercera reunión entre el Equipo y la directora del TG	100%
Cuarta reunión entre el Equipo y la directora del TG	100%
Quinta reunión entre el Equipo y la directora del TG	0%
Sexta reunión entre el Equipo y la directora del TG	0%
Séptima reunión entre el Equipo y la directora del TG	0%
Octava reunión entre el Equipo y la directora del TG	0%
Realización de la Identificación y descripción del TG (Anexo A)	100%
Realización de la propuesta para el TG (Anexo B)	100%
Realización final de propuesta del TG (Anexo B)	100%
Realización aspectos gerenciales del TG (Anexo C)	100%
Preparación Sustentación final de propuesta y plan de gerencia	100%
Realización del artículo	0%
Realización del póster	0%
Avance Total del Proyecto	34%

Identificación y evaluación de riesgos

Riesgos		Evaluación		
Causa	Evento	Consecuencia	Acción	Impacto
Debido a fallas en la comunicación y en la calidad y tiempos de entrega	Se ha fallado en las entregas establecidas por la directora del trabajo.	Generando discrepancias en el equipo de trabajo	Por definir	Por Definir
Registro Control de Cambios	Descripción	Aprobado	Rechazado	
Entregable	Responsable	Fecha de Entrega	Estado de Entrega	
Antecedentes	Santiago Martínez	14/08/2019	Entregado	
Avance al 50% del Estado del Arte	William Buitrago	14/08/2019	Entregado	
Análisis de información recibida por Hábitat	María Fernanda Cruz	14/08/2019	No entregado	
Correcciones de entregable previo	William Buitrago & María Fernanda Cruz	4/08/2019	Entregado	
Directora del Trabajo de Grado	Gerente del Proyecto			
 Adriana Zambrano	Firma	 Santiago Martínez	Firma	

Fuente: Elaboración propia.

Informe N° 8

Fecha:

30/08/2019

Presupuesto:

\$121.000.000

Duración

47 sem.

Estado del Proyecto

Estado Actual del Proyecto

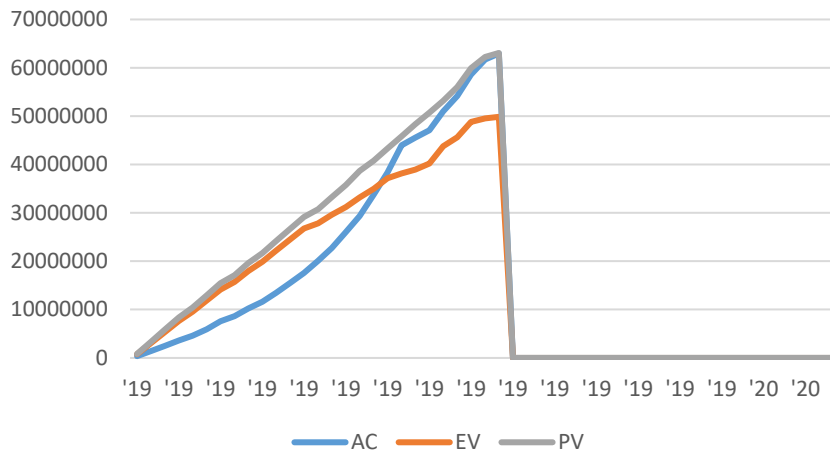

En el presente informe de desempeño en la semana número 16 de ejecución del proyecto en el cual se evidencia el 35% de avance en el trabajo de grado. Por el momento se evidencian sobrecostos y atraso en el cronograma. En relación al informe previo, hubo una desmejora en los costos y en cronograma y las medidas correctivas se deberán implementar para volver a estar alineados al plan inicial propuesto.

PV	\$63.075.183	EV	\$49.866.097	AC	\$62.950.000
----	--------------	----	--------------	----	--------------

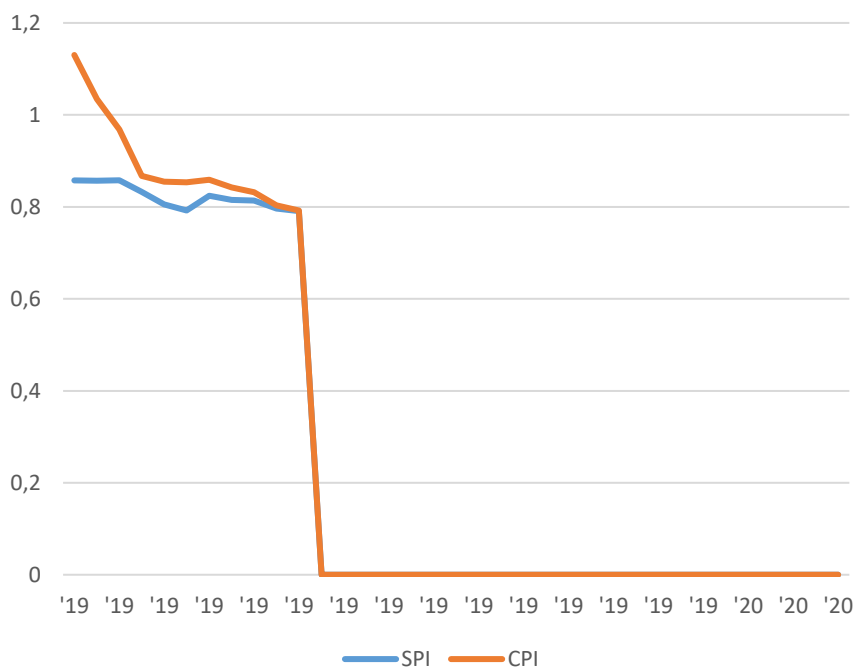

Indicadores CPI y SPI

CPI \$	0.79	SPI	0.79	Calidad (Ajustes Realizados / Ajustes DT)	21/2 5=8 1%
--------	------	-----	------	---	-------------------

CPI

Bueno	Alerta	Malo
0.95 a 1.0	0.85 a 0.95	0 a 0.85

SPI

Bueno	Alerta	Malo
0.95 a 1.0	0.85 a 0.95	0 a 0.85

Calidad (Errores Encontrados)

Bueno	Alerta	Malo
90-100%	80-90%	<80%

Lista de Entregables

Completado %

Revisión de estándares de proyectos	50%
Recopilación de trabajos de grado similares	50%
Antecedentes	50%
Estado del arte	50%



Caracterización de buenas prácticas gerenciales en proyectos de Economía Creativa Arquitectónica Social en Colombia	50%
Desarrollo de elementos y estructura	0%
Diseño	0%
Juicio de expertos	0%
Reunión de revisión final presentación propuesta y plan de gerencia	100%
Primera reunión entre el Equipo y la directora del TG	100%
Segunda reunión entre el Equipo y la directora del TG	100%
Tercera reunión entre el Equipo y la directora del TG	100%
Cuarta reunión entre el Equipo y la directora del TG	100%
Quinta reunión entre el Equipo y la directora del TG	0%
Sexta reunión entre el Equipo y la directora del TG	0%
Séptima reunión entre el Equipo y la directora del TG	0%
Octava reunión entre el Equipo y la directora del TG	0%
Realización de la Identificación y descripción del TG (Anexo A)	100%
Realización de la propuesta para el TG (Anexo B)	100%
Realización final de propuesta del TG (Anexo B)	100%
Realización aspectos gerenciales del TG (Anexo C)	100%
Preparación Sustentación final de propuesta y plan de gerencia	100%
Realización del artículo	0%
Realización del póster	0%
Avance Total del Proyecto	35%

Identificación y evaluación de riesgos

Riesgos			Evaluación	
Causa	Evento	Consecuencia	Acción	Impacto
Debido a fallas en la comunicación y en la calidad y tiempos de entrega	Se ha fallado en las entregas establecidas por la directora del trabajo.	Generando discrepancias en el equipo de trabajo	Por definir	Por Definir

Lecciones Aprendidas: La comunicación es fundamental para mejorar el desempeño del equipo.

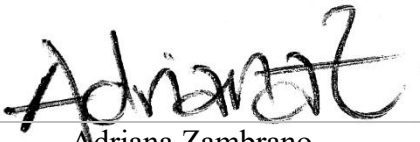
Registro Control de Cambios	Descripción	Aprobado	Rechazado
Entregable	Responsable	Fecha de Entrega	Estado de Entrega
Correcciones Introducción	Santiago Martínez	27 de Agosto	Entregado
Correcciones trabajos de grado	William Buitrago	27 de Agosto	Entregado
Correcciones Estándar IPMA	William Buitrago	27 de Agosto	Entregado
Correcciones tabla de comparación MGA-BA	María Fernanda Cruz & Santiago Martínez	27 de Agosto	Entregado

Informe # 8	Santiago Martínez	27 de Agosto	Entregado
Nueva tabla de comparación PMBOK-IPMA	William Buitrago & María Fernanda Cruz	27 de Agosto	No Entregado
Correcciones ISO	María Fernanda Cruz	27 de Agosto	Entregado
Estado del Arte 100%	William Buitrago	27 de Agosto	Entregado
Análisis de Información recibida por Hábitat	María Fernanda Cruz	27 de Agosto	Entregado
Establecer criterios y escoger procesos relevantes para la gestión social de MGA y PMBOK	María Fernanda Cruz	27 de Agosto	Entregado
Establecer criterios y escoger procesos relevantes para la gestión social de IPMA	William Buitrago	27 de Agosto	Entregado
Establecer criterios y escoger procesos relevantes para la gestión social de BA	Santiago Martínez	27 de Agosto	Entregado
Directora del Trabajo de Grado		Gerente del Proyecto	
 Adriana Zambrano Fuente: Elaboración propia.		 Santiago Martínez	

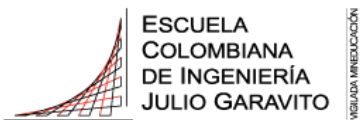

Formato de Control y Calidad

ID-009

Informe N° 9	Fecha:	13/09/2019	Presupuesto:	\$121.000.000	Duración	47 semanas
--------------	--------	------------	--------------	---------------	----------	------------

Estado del Proyecto	Estado Actual del Proyecto
---------------------	----------------------------

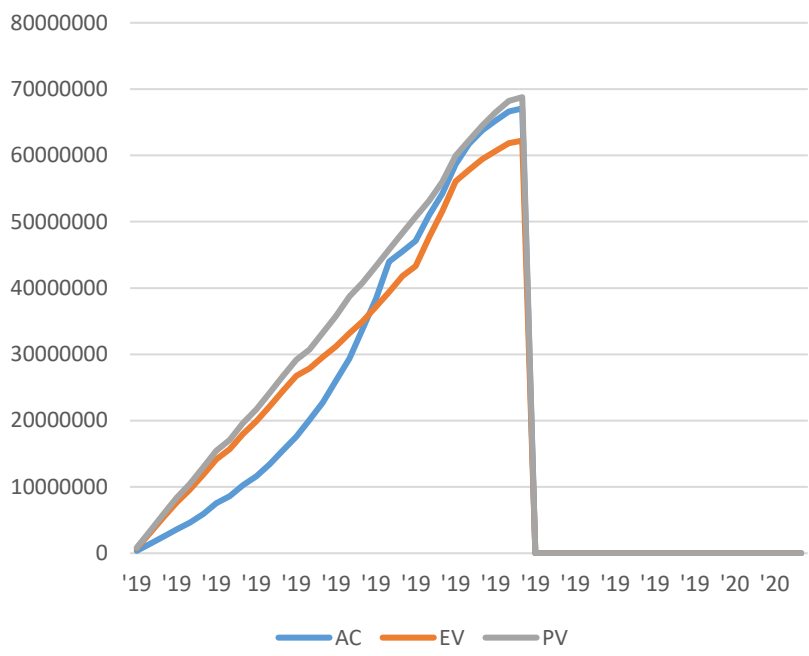

En el presente informe de desempeño en la semana número 18 de ejecución del proyecto en el cual se evidencia el 41% de avance en el trabajo de grado. Por el momento se evidencian sobrecostos y atraso en el cronograma. En relación al informe previo, hubo una mejora notoria en los costos y en cronograma. Las medidas correctivas deben implementarse para mejorar, sin embargo esta mejora fue bastante positiva para el equipo.

PV	\$68.781.581	EV	\$62.232.940	AC	\$68.070.000
----	--------------	----	--------------	----	--------------

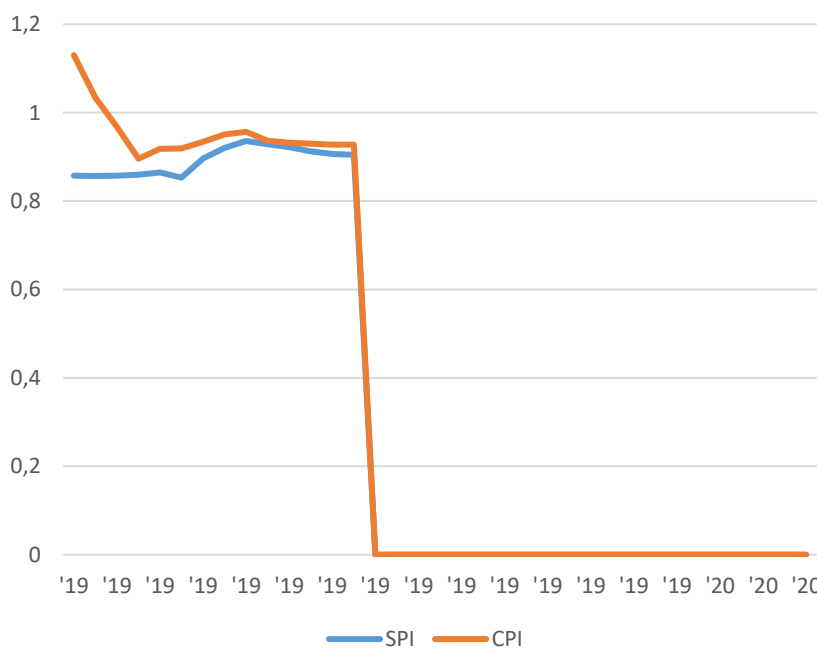

Indicadores CPI y SPI					
CPI \$	0.91	SPI \$	0.90	Calidad (Ajustes Realizados / Ajustes DT)	80%
CPI					
Bueno	Alerta			Malo	
0.95 a 1.0	0.85 a 0.95			0 a 0.85	
SPI					
Bueno	Alerta			Malo	
0.95 a 1.0	0.85 a 0.95			0 a 0.85	
Calidad (Errores Encontrados)					
Bueno	Alerta			Malo	
90-100%	80-90%			<80%	

Lista de Entregables	Completado %
Revisión de estándares de proyectos	100%
Recopilación de trabajos de grado similares	100%
Antecedentes	100%

Estado del arte	100%
Caracterización de buenas prácticas gerenciales en proyectos de Economía Creativa Arquitectónica Social en Colombia	100%
Desarrollo de elementos y estructura	50%
Diseño	0%
Juicio de expertos	50%
Reunión de revisión final presentación propuesta y plan de gerencia	100%
Primera reunión entre el Equipo y la directora del TG	100%
Segunda reunión entre el Equipo y la directora del TG	100%
Tercera reunión entre el Equipo y la directora del TG	100%
Cuarta reunión entre el Equipo y la directora del TG	100%
Quinta reunión entre el Equipo y la directora del TG	100%
Sexta reunión entre el Equipo y la directora del TG	100%
Séptima reunión entre el Equipo y la directora del TG	100%
Octava reunión entre el Equipo y la directora del TG	0%
Realización de la Identificación y descripción del TG (Anexo A)	100%
Realización de la propuesta para el TG (Anexo B)	100%
Realización final de propuesta del TG (Anexo B)	100%
Realización aspectos gerenciales del TG (Anexo C)	100%
Preparación Sustentación final de propuesta y plan de gerencia	100%
Realización del artículo	0%
Realización del póster	0%
Avance Total del Proyecto	41%

Identificación y evaluación de riesgos

Riesgos		Evaluación		
Causa	Evento	Consecuencia	Acción	Impacto
Debido a un robo que asegura la integrante María Fernanda Cruz que sucedió el día viernes, 6 de septiembre.	Ésta no asistió a la reunión que tuvo el equipo en la Secretaría de Hábitat	Generando la visita a dicha institución los otros dos integrantes del equipo.	El gerente del proyecto solicitó la evidencia del robo debido a que habían unos mensajes de texto que comprobaban el hecho	La integrante del equipo no presentó la evidencia necesaria generando conflicto en el equipo.

Lecciones Aprendidas:

Registro Control de Cambios	Descripción	Aprobado	Rechazado
Entregable	Responsable	Fecha de Entrega	Estado de Entrega
Correcciones Introducción	Santiago Martínez	17 de Septiembre	Entregado
Correcciones trabajos de grado	William Buitrago	17 de Septiembre	Entregado

Contacto con fundación para agendar reunión	William Buitrago	17 de Septiembre	Entregado
Arreglos Estado del Arte	William Buitrago	17 de Septiembre	Entregado
Correcciones tabla de comparación MGA-BA	María Fernanda Cruz & Santiago Martínez	17 de Septiembre	Incompleto
Informe # 9	Santiago Martínez	17 de Septiembre	Entregado
Tabla de comparación PMBOK-IPMA	William Buitrago & María Fernanda Cruz	17 de Septiembre	No entregado
Incluir el estudio previo de proyecto Hábitat	María Fernanda Cruz	17 de Septiembre	Entregado
Crear entrevista semi-estructurada	Santiago Martínez	17 de Septiembre	Incompleto
Organizar sección de criterios individuales y comparación	María Fernanda Cruz	17 de Septiembre	Incompleto
Arreglos MGA	María Fernanda Cruz	17 de Septiembre	Entregado
Directora del Trabajo de Grado		Gerente del Proyecto	
 Adriana Zambrano Firma		 Santiago Martínez Firma	

Fuente: Elaboración propia.

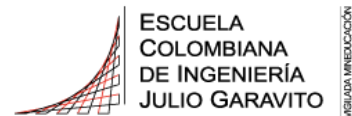
		Formato de Control y Calidad			ID-010	
Informe N° 10	Fecha:	20/09/2019	Presupuesto:	\$121.000.000	Duración	47 semanas

Estado del Proyecto Estado Actual del Proyecto

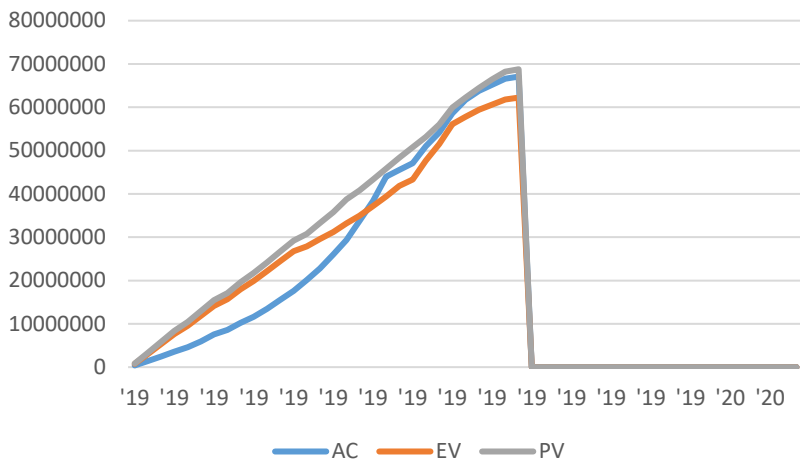

En el presente informe de desempeño en la semana número 19 de ejecución del proyecto en el cual se evidencia el 51% de avance en el trabajo de grado. Este informe implica una reestructuración debido a la continuidad del equipo con únicamente dos de los tres integrantes. Se generó una línea base Por el momento se evidencian sobrecostos y atraso en el cronograma. En relación al informe previo, hubo una mejora notoria en los costos y en cronograma. Las medidas correctivas deben implementarse para mejorar el cronograma, sin embargo esta mejora fue bastante positiva para el equipo.

PV \$64.397.965 EV \$53.402.965 AC \$51.531.861

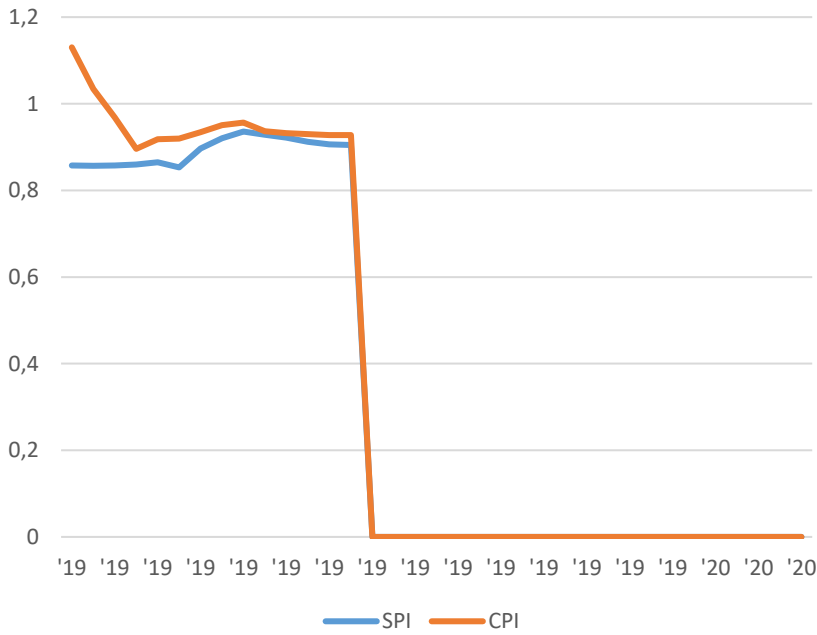

Indicadores CPI y SPI					
CPI \$	1.04	SPI \$	0.83	Calidad (Ajustes Realizados / Ajustes DT)	90%
CPI					
Bueno	Alerta			Malo	
0.95 a 1.0	0.85 a 0.95			0 a 0.85	
SPI					
Bueno	Alerta			Malo	
0.95 a 1.0	0.85 a 0.95			0 a 0.85	
Calidad (Errores Encontrados)					
Bueno	Alerta			Malo	
90-100%	80-90%			<80%	

Lista de Entregables

Completado %

Desarrollo e Investigación
Ajustes de Antecedentes
Antecedentes documentados
Revisión de estándares de proyectos
Comparación entre estándares
Ajustes de documentación literaria y comparación entre estándares
Información Documentada
Revisión Información referente a la gestión de proyectos de ECAS

100%
0%
0%
100%
0%
0%
0%
50%



Información documentada	0%
Realización del instrumento de recolección de información	0%
Aplicación de Instrumento	0%
Documento de caracterización de prácticas gerenciales	0%
Diagnóstico de buenas prácticas gerenciales en proyectos de ECAS en Colombia	0%
Información del entorno analizada y diagnosticada	0%
Glosario	0%
Alcance	0%
Cuerpo	0%
Anexos	0%
Elaboración finalizada de la Guía Metodológica	0%
Diseño	0%
Juicio de Expertos	0%
Ajustes necesarios para la verificación de la Guía	0%
Guía verificada	0%
Desarrollo del informe del Trabajo de Grado, libro de gerencia y artículo	0%
Entrega de documento del Trabajo de Grado, Libro de gerencia y artículo	0%
Comentarios del documento de trabajo de grado, libro de gerencia y artículo	0%
Ajustes implementados en el documento, presentados por la Directora del Trabajo de Grado	0%
Entrega del informe del Trabajo de Grado, Libro de gerencia y artículo Actualizados	0%
Comentarios del documento de trabajo de grado de acuerdo con observaciones del Director	0%
Entrega del documento del TG a directores y jurados actualizado	0%
Ajustes del documento de TG y artículo	100%
Entrega Final del Documento del TG y artículo actualizados	100%
Reunión de revisión final presentación y plan de gerencia	100%
Primera reunión entre el Equipo y la Directora del TG	100%
Segunda reunión entre el Equipo y la Directora del TG	100%
Tercera reunión entre el Equipo y la Directora del TG	100%
Cuarta reunión entre el Equipo y la Directora del TG	100%
Quinta reunión entre el Equipo y la Directora del TG	100%
Sexta reunión entre el Equipo y la Directora del TG	100%
Séptima reunión entre el Equipo y la Directora del TG	100%
Octava reunión entre el Equipo y la Directora del TG	0%
Novena reunión entre el Equipo y la Directora del TG	0%
Décima reunión entre el Equipo y la Directora del TG	0%
Undécima reunión entre el Equipo y la Directora del TG	0%
Duodécima reunión entre el Equipo y la Directora del TG	0%
Decimotercera reunión entre el Equipo y la Directora del TG	0%

Realización de la Identificación y descripción del TG (Anexo A)	100%
Entrega Anexo A	100%
Realización de la propuesta para el TG (Anexo B)	100%
Ajustes finales de la propuesta del TG (Anexo B)	100%
Entrega Anexo B	100%
Realización aspectos gerenciales del TG (Anexo C)	100%
Entrega Anexo C	100%
Preparación Sustentación final de propuesta y plan de gerencia	100%
Sustentación de propuesta y plan de gerencia	100%
Preparación Sustentación final Trabajo de Grado	0%
Sustentación final Trabajo de Grado	0%
Avance Total del Proyecto	51%

Identificación y evaluación de riesgos

Riesgos			Evaluación	
Causa	Evento	Consecuencia	Acción	Impacto
Debido a incumplimientos una de las integrantes.	Se acordó que dicho miembro se retirara del equipo de trabajo.	Fue necesario reestructurar la línea base del proyecto afectando tiempos de entrega y costos.	El gerente del proyecto planeó una nueva estrategia para abordar lo restante del proyecto.	Los integrantes restantes asumieron la materialización del riesgo.

Lecciones Aprendidas:

Registro Control de Cambios	Descripción	Aprobado	Rechazado
Entregable	Responsable	Fecha de Entrega	Estado de Entrega
Directora del Trabajo de Grado	Gerente del Proyecto		
 Adriana Zambrano Fuente: Elaboración propia.	Firma	 Santiago Martínez	Firma

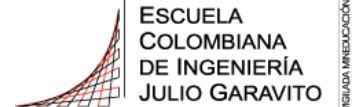
	Formato de Control y Calidad				ID-011	
Informe N° 11	Fecha:	4/10/2019	Presupuesto:	\$121.000.000	Duración	47 semanas

Estado del Proyecto	Estado Actual del Proyecto	
---------------------	----------------------------	--

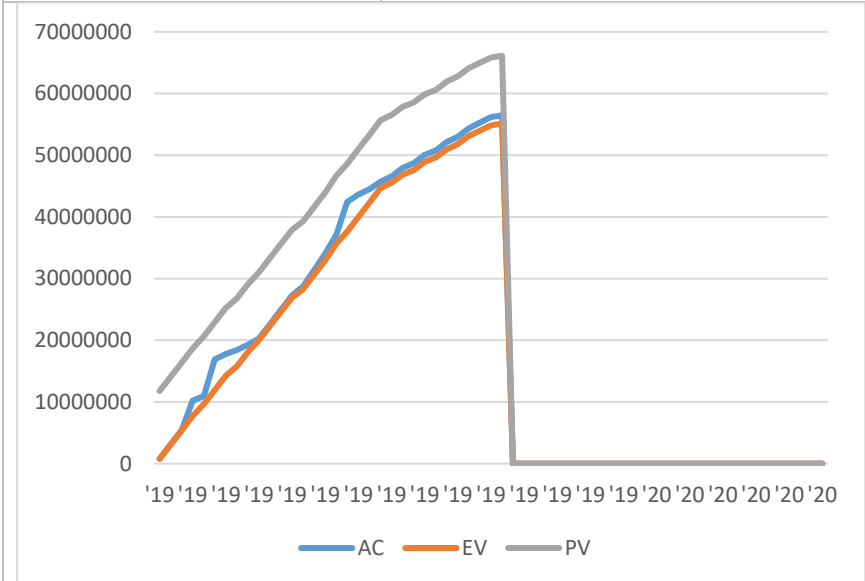

En el presente informe de desempeño en la semana número 21 de ejecución del proyecto en el cual se evidencia el 53% de avance en el trabajo de grado. En relación al informe previo, hubo una desmejora en los costos. Las medidas correctivas deben implementarse para mejorar el cronograma, sin embargo esta mejora fue bastante positiva para el equipo.

PV	\$66.140.407	EV	\$55.145.407	AC	\$56.473.721
----	--------------	----	--------------	----	--------------

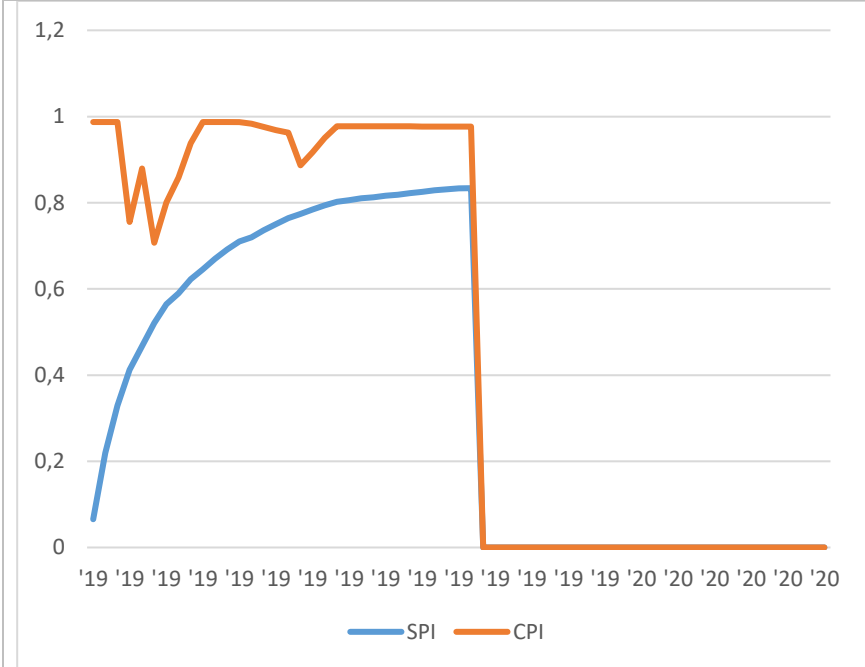

Indicadores CPI y SPI					
CPI \$	0.98	SPI \$	0.83	Calidad (Ajustes Realizados / Ajustes DT)	95%
CPI					
Bueno	Alerta	Malo			
0.95 a 1.0	0.85 a 0.95	0 a 0.85			
SPI					
Bueno	Alerta	Malo			
0.95 a 1.0	0.85 a 0.95	0 a 0.85			
Calidad (Errores Encontrados)					
Bueno	Alerta	Malo			
90-100%	80-90%	<80%			

Lista de Entregables	Completado %
Desarrollo e Investigación	100%
Ajustes de Antecedentes	50%
Antecedentes documentados	0%
Revisión de estándares de proyectos	100%
Comparación entre estándares	50%
Ajustes de documentación literaria y comparación entre estándares	0%
Información Documentada	0%

Revisión Información referente a la gestión de proyectos de ECAS	50%
Información documentada	0%
Realización del instrumento de recolección de información	0%
Aplicación de Instrumento	0%
Documento de caracterización de prácticas gerenciales	0%
Diagnóstico de buenas prácticas gerenciales en proyectos de ECAS en Colombia	0%
Información del entorno analizada y diagnosticada	0%
Glosario	0%
Alcance	0%
Cuerpo	0%
Anexos	0%
Elaboración finalizada de la Guía Metodológica	0%
Diseño	0%
Juicio de Expertos	0%
Ajustes necesarios para la verificación de la Guía	0%
Guía verificada	0%
Desarrollo del informe del Trabajo de Grado, libro de gerencia y artículo	0%
Entrega de documento del Trabajo de Grado, Libro de gerencia y artículo	0%
Comentarios del documento de trabajo de grado, libro de gerencia y artículo	0%
Ajustes implementados en el documento, presentados por la Directora del Trabajo de Grado	0%
Entrega del informe del Trabajo de Grado, Libro de gerencia y artículo Actualizados	0%
Comentarios del documento de trabajo de grado de acuerdo con observaciones del Director	0%
Entrega del documento del TG a directores y jurados actualizado	0%
Ajustes del documento de TG y artículo	100%
Entrega Final del Documento del TG y artículo actualizados	100%
Reunión de revisión final presentación y plan de gerencia	100%
Primera reunión entre el Equipo y la Directora del TG	100%
Segunda reunión entre el Equipo y la Directora del TG	100%
Tercera reunión entre el Equipo y la Directora del TG	100%
Cuarta reunión entre el Equipo y la Directora del TG	100%
Quinta reunión entre el Equipo y la Directora del TG	100%
Sexta reunión entre el Equipo y la Directora del TG	100%
Séptima reunión entre el Equipo y la Directora del TG	100%
Octava reunión entre el Equipo y la Directora del TG	0%
Novena reunión entre el Equipo y la Directora del TG	0%
Décima reunión entre el Equipo y la Directora del TG	0%
Undécima reunión entre el Equipo y la Directora del TG	0%

Duodécima reunión entre el Equipo y la Directora del TG	0%
Decimotercera reunión entre el Equipo y la Directora del TG	0%
Realización de la Identificación y descripción del TG (Anexo A)	100%
Entrega Anexo A	100%
Realización de la propuesta para el TG (Anexo B)	100%
Ajustes finales de la propuesta del TG (Anexo B)	100%
Entrega Anexo B	100%
Realización aspectos gerenciales del TG (Anexo C)	100%
Entrega Anexo C	100%
Preparación Sustentación final de propuesta y plan de gerencia	100%
Sustentación de propuesta y plan de gerencia	100%
Preparación Sustentación final Trabajo de Grado	0%
Sustentación final Trabajo de Grado	0%
Avance Total del Proyecto	53%

Identificación y evaluación de riesgos

Riesgos			Evaluación	
Causa	Evento	Consecuencia	Acción	Impacto
Debido a la reestructuración del equipo	Fue necesario plantear bastantes novedades en el trabajo	Causando una mayor cantidad de esfuerzo requerido por los miembros del equipo	Se implementó la nueva estrategia para abordar lo restante del proyecto ³	Los integrantes restantes asumieron la materialización del riesgo.

Lecciones Aprendidas:

Registro Control de Cambios	Descripción	Aprobado	Rechazado

Entregable	Responsable	Fecha de Entrega	Estado de Entrega
Directora del Trabajo de Grado		Gerente del Proyecto	

Adriana Zambrano

Firma

Adriana Zambrano

Santiago Martínez

Firma

Santiago Martínez

Fuente: Elaboración propia.



Formato de Control y Calidad

ID-012

Informe N° 12	Fecha:	18/10/2019	Presupuesto:	\$121.000.000	Duración	47 semanas
---------------	--------	------------	--------------	---------------	----------	------------

Estado del Proyecto	Estado Actual del Proyecto
---------------------	----------------------------

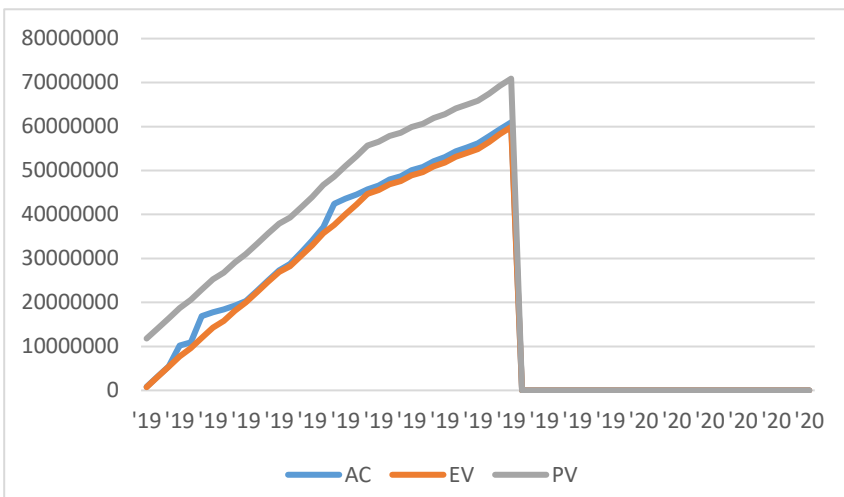

En el presente informe de desempeño en la semana número 23 de ejecución del proyecto en el cual se evidencia el 56% de avance en el trabajo de grado. En relación al informe previo, hubo una pequeña mejora en el cronograma. Las medidas correctivas deben implementarse para mejorar el cronograma, sin embargo esta mejora fue bastante positiva para el equipo.

PV	\$66.140.407	EV	\$55.145.407	AC	\$56.473.721
----	--------------	----	--------------	----	--------------

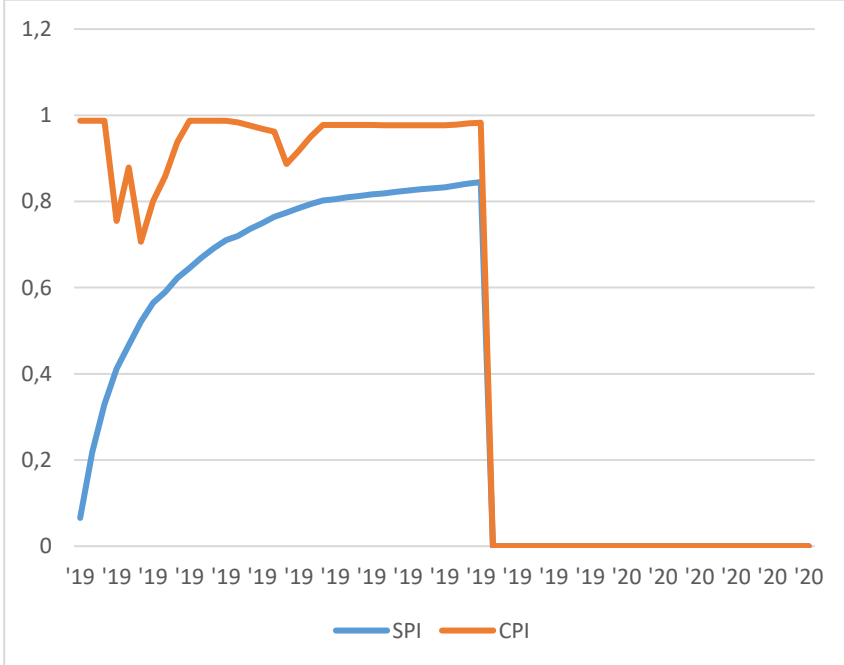

Indicadores CPI y SPI					
CPI \$	0.98	SPI \$	0.84	Calidad (Ajustes Realizados / Ajustes DT)	90%
CPI					
Bueno	Alerta		Malo		
0.95 a 1.0	0.85 a 0.95		0 a 0.85		
SPI					
Bueno	Alerta		Malo		
0.95 a 1.0	0.85 a 0.95		0 a 0.85		
Calidad (Errores Encontrados)					
Bueno	Alerta		Malo		
90-100%	80-90%		<80%		

Lista de Entregables	Completado %
Desarrollo e Investigación	100%
Ajustes de Antecedentes	100%
Antecedentes documentados	100%
Revisión de estándares de proyectos	100%
Comparación entre estándares	50%
Ajustes de documentación literaria y comparación entre estándares	50%

Información Documentada	0%
Revisión Información referente a la gestión de proyectos de ECAS	50%
Información documentada	0%
Realización del instrumento de recolección de información	0%
Aplicación de Instrumento	0%
Documento de caracterización de prácticas gerenciales	0%
Diagnóstico de buenas prácticas gerenciales en proyectos de ECAS en Colombia	0%
Información del entorno analizada y diagnosticada	0%
Glosario	0%
Alcance	0%
Cuerpo	0%
Anexos	0%
Elaboración finalizada de la Guía Metodológica	0%
Diseño	0%
Juicio de Expertos	0%
Ajustes necesarios para la verificación de la Guía	0%
Guía verificada	0%
Desarrollo del informe del Trabajo de Grado, libro de gerencia y artículo	0%
Entrega de documento del Trabajo de Grado, Libro de gerencia y artículo	0%
Comentarios del documento de trabajo de grado, libro de gerencia y artículo	0%
Ajustes implementados en el documento, presentados por la Directora del Trabajo de Grado	0%
Entrega del informe del Trabajo de Grado, Libro de gerencia y artículo Actualizados	0%
Comentarios del documento de trabajo de grado de acuerdo con observaciones del Director	0%
Entrega del documento del TG a directores y jurados actualizado	0%
Ajustes del documento de TG y artículo	100%
Entrega Final del Documento del TG y artículo actualizados	100%
Reunión de revisión final presentación y plan de gerencia	100%
Primera reunión entre el Equipo y la Directora del TG	100%
Segunda reunión entre el Equipo y la Directora del TG	100%
Tercera reunión entre el Equipo y la Directora del TG	100%
Cuarta reunión entre el Equipo y la Directora del TG	100%
Quinta reunión entre el Equipo y la Directora del TG	100%
Sexta reunión entre el Equipo y la Directora del TG	100%
Séptima reunión entre el Equipo y la Directora del TG	100%
Octava reunión entre el Equipo y la Directora del TG	100%
Novena reunión entre el Equipo y la Directora del TG	100%
Décima reunión entre el Equipo y la Directora del TG	100%

Undécima reunión entre el Equipo y la Directora del TG	0%
Duodécima reunión entre el Equipo y la Directora del TG	0%
Decimotercera reunión entre el Equipo y la Directora del TG	0%
Realización de la Identificación y descripción del TG (Anexo A)	100%
Entrega Anexo A	100%
Realización de la propuesta para el TG (Anexo B)	100%
Ajustes finales de la propuesta del TG (Anexo B)	100%
Entrega Anexo B	100%
Realización aspectos gerenciales del TG (Anexo C)	100%
Entrega Anexo C	100%
Preparación Sustentación final de propuesta y plan de gerencia	100%
Sustentación de propuesta y plan de gerencia	100%
Preparación Sustentación final Trabajo de Grado	0%
Sustentación final Trabajo de Grado	0%
Avance Total del Proyecto	56%

Identificación y evaluación de riesgos

Riesgos			Evaluación	
Causa	Evento	Consecuencia	Acción	Impacto
Debido a la reestructuración del equipo	Fue necesario plantear bastantes novedades en el trabajo	Causando una mayor cantidad de esfuerzo requerido por los miembros del equipo	Se implementó la nueva estrategia para abordar lo restante del proyecto.	Los integrantes restantes asumieron la materialización del riesgo.

Lecciones Aprendidas:

Registro Control de Cambios	Descripción	Aprobado	Rechazado

Entregable	Responsable	Fecha de Entrega	Estado de Entrega
Directora del Trabajo de Grado		Gerente del Proyecto	

 Adriana Zambrano
 Firma

 Santiago Martínez
 Firma

Fuente: Elaboración propia.

Informe N° 13

Fecha:

1/11/2019

Presupuesto:

\$121.000.000

Duración

47
semanas

Estado del Proyecto

Estado Actual del Proyecto

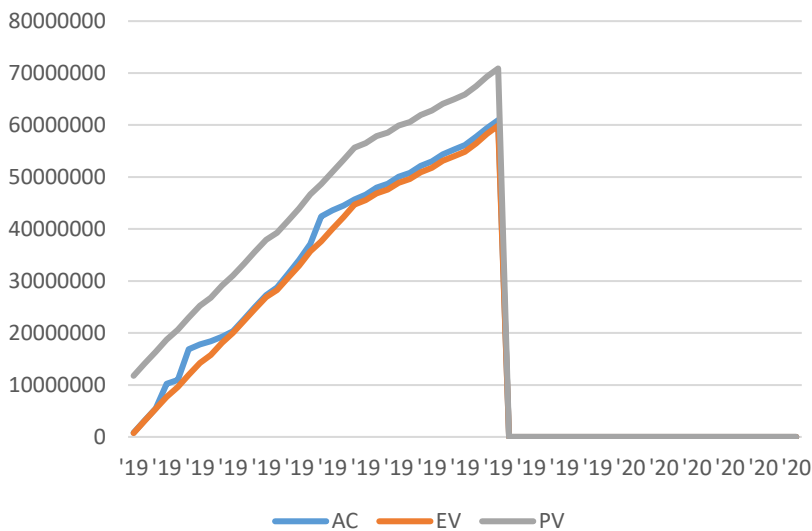

En el presente informe de desempeño en la semana número 25 de ejecución del proyecto en el cual se evidencia el 57% de avance en el trabajo de grado. En relación al informe previo, hubo una pequeña mejora en el cronograma y una pequeña desmejora en costos. Las medidas correctivas deben implementarse para mejorar el cronograma, sin embargo esta mejora fue bastante positiva para el equipo.

PV \$74.915.698 EV \$63.440.698 AC

\$65.348.760

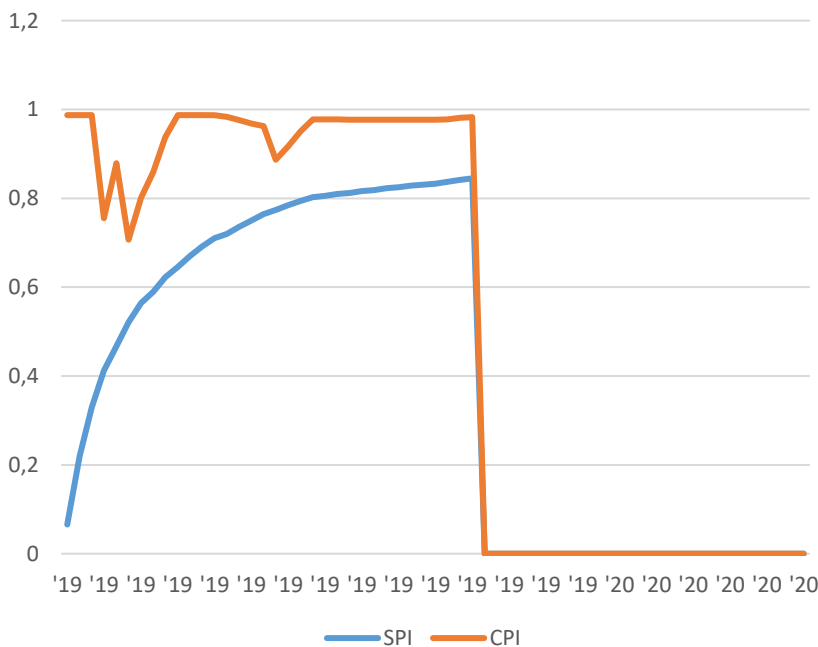

Indicadores CPI y SPI

CPI \$	0.97	SPI\$	0.85	Calidad (Ajustes Realizados / Ajustes DT)	90%
--------	------	-------	------	---	-----

CPI

Bueno	Alerta	Malo
0.95 a 1.0	0.85 a 0.95	0 a 0.85

SPI

Bueno	Alerta	Malo
0.95 a 1.0	0.85 a 0.95	0 a 0.85

Calidad (Errores Encontrados)

Bueno	Alerta	Malo
90-100%	80-90%	<80%

Lista de Entregables

Completado %

Desarrollo e Investigación

100%

Ajustes de Antecedentes

100%

Antecedentes documentados	100%
Revisión de estándares de proyectos	100%
Comparación entre estándares	50%
Ajustes de documentación literaria y comparación entre estándares	50%
Información Documentada	0%
Revisión Información referente a la gestión de proyectos de ECAS	50%
Información documentada	0%
Realización del instrumento de recolección de información	50%
Aplicación de Instrumento	0%
Documento de caracterización de prácticas gerenciales	0%
Diagnóstico de buenas prácticas gerenciales en proyectos de ECAS en Colombia	0%
Información del entorno analizada y diagnosticada	0%
Glosario	0%
Alcance	0%
Cuerpo	0%
Anexos	0%
Elaboración finalizada de la Guía Metodológica	0%
Diseño	0%
Juicio de Expertos	0%
Ajustes necesarios para la verificación de la Guía	0%
Guía verificada	0%
Desarrollo del informe del Trabajo de Grado, libro de gerencia y artículo	0%
Entrega de documento del Trabajo de Grado, Libro de gerencia y artículo	0%
Comentarios del documento de trabajo de grado, libro de gerencia y artículo	0%
Ajustes implementados en el documento, presentados por la Directora del Trabajo de Grado	0%
Entrega del informe del Trabajo de Grado, Libro de gerencia y artículo Actualizados	0%
Comentarios del documento de trabajo de grado de acuerdo con observaciones del Director	0%
Entrega del documento del TG a directores y jurados actualizado	0%
Ajustes del documento de TG y artículo	100%
Entrega Final del Documento del TG y artículo actualizados	100%
Reunión de revisión final presentación y plan de gerencia	100%
Primera reunión entre el Equipo y la Directora del TG	100%
Segunda reunión entre el Equipo y la Directora del TG	100%
Tercera reunión entre el Equipo y la Directora del TG	100%
Cuarta reunión entre el Equipo y la Directora del TG	100%
Quinta reunión entre el Equipo y la Directora del TG	100%

Sexta reunión entre el Equipo y la Directora del TG	100%
Séptima reunión entre el Equipo y la Directora del TG	100%
Octava reunión entre el Equipo y la Directora del TG	100%
Novena reunión entre el Equipo y la Directora del TG	100%
Décima reunión entre el Equipo y la Directora del TG	100%
Undécima reunión entre el Equipo y la Directora del TG	100%
Duodécima reunión entre el Equipo y la Directora del TG	0%
Decimotercera reunión entre el Equipo y la Directora del TG	0%
Realización de la Identificación y descripción del TG (Anexo A)	100%
Entrega Anexo A	100%
Realización de la propuesta para el TG (Anexo B)	100%
Ajustes finales de la propuesta del TG (Anexo B)	100%
Entrega Anexo B	100%
Realización aspectos gerenciales del TG (Anexo C)	100%
Entrega Anexo C	100%
Preparación Sustentación final de propuesta y plan de gerencia	100%
Sustentación de propuesta y plan de gerencia	100%
Preparación Sustentación final Trabajo de Grado	0%
Sustentación final Trabajo de Grado	0%
Avance Total del Proyecto	57%

Identificación y evaluación de riesgos

Riesgos			Evaluación	
Causa	Evento	Consecuencia	Acción	Impacto
Debido a la reestructuración del equipo.	Fue necesario plantear bastantes novedades en el trabajo.	Causando una mayor cantidad de esfuerzo requerido por los miembros del equipo	Se implementó la nueva estrategia para abordar lo restante del proyecto.	Los integrantes restantes asumieron la materialización del riesgo.

Lecciones Aprendidas:

Registro Control de Cambios	Descripción	Aprobado	Rechazado

Entregable	Responsable	Fecha de Entrega	Estado de Entrega
Directora del Trabajo de Grado		Gerente del Proyecto	



Adriana Zambrano

Firma



Santiago Martínez

Firma

Fuente: Elaboración propia.

Informe N° 14

Fecha:

15/11/2019

Presupuesto:

\$121.000.000

Duración

47
semanas

Estado del Proyecto

Estado Actual del Proyecto

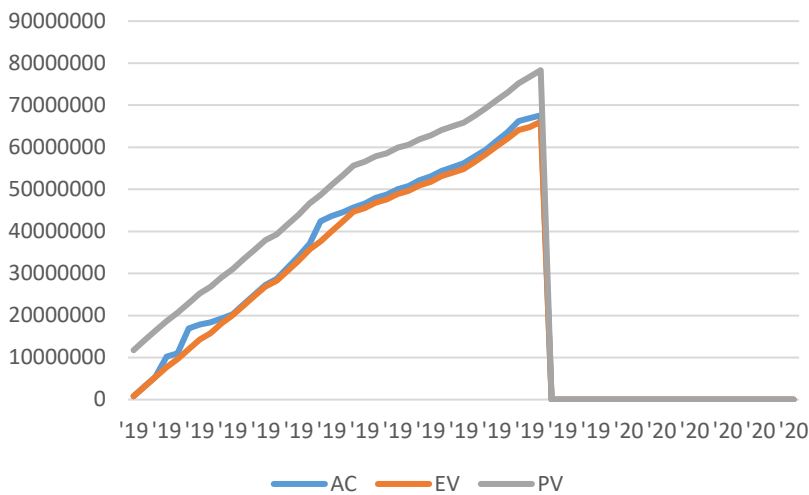

En el presente informe de desempeño en la semana número 27 de ejecución del proyecto en el cual se evidencia el 60% de avance en el trabajo de grado. En relación al informe previo, hubo una pequeña desmejora en el cronograma. Las medidas correctivas deben implementarse para mejorar el cronograma, sin embargo el equipo sigue trabajando fuertemente para continuar con un rumbo estable.

PV \$78.327.733 EV \$65.692.733 AC \$67.600.000

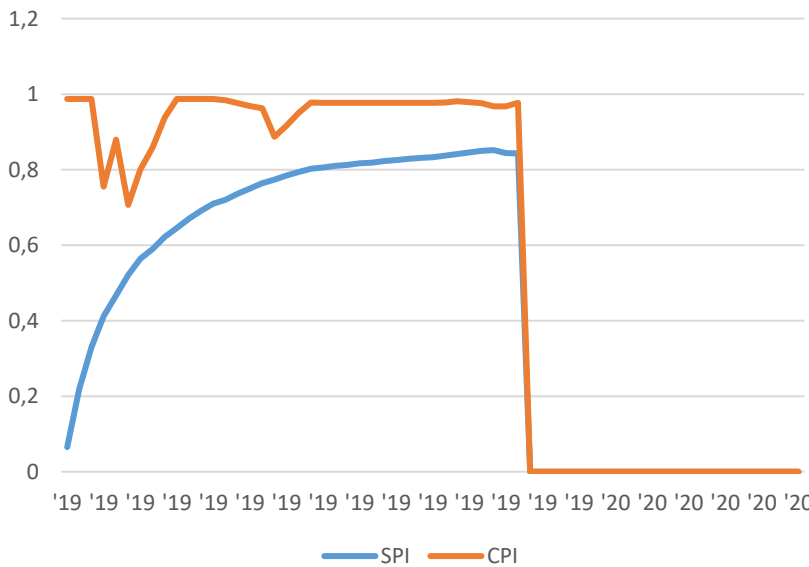

Indicadores CPI y SPI

CPI \$	0.98	SPI\$	0.84	Calidad (Ajustes Realizados / Ajustes DT)	75%
--------	------	-------	------	---	-----

CPI

Bueno	Alerta	Malo
0.95 a 1.0	0.85 a 0.95	0 a 0.85

SPI

Bueno	Alerta	Malo
0.95 a 1.0	0.85 a 0.95	0 a 0.85

Calidad (Errores Encontrados)

Bueno	Alerta	Malo
90-100%	80-90%	<80%

Lista de Entregables

Completado %

Desarrollo e Investigación	100%
Ajustes de Antecedentes	100%
Antecedentes documentados	100%
Revisión de estándares de proyectos	100%
Comparación entre estándares	100%

Ajustes de documentación literaria y comparación entre estándares	50%
Información Documentada	0%
Revisión Información referente a la gestión de proyectos de ECAS	50%
Información documentada	0%
Realización del instrumento de recolección de información	50%
Aplicación de Instrumento	50%
Documento de caracterización de prácticas gerenciales	0%
Diagnóstico de buenas prácticas gerenciales en proyectos de ECAS en Colombia	0%
Información del entorno analizada y diagnosticada	0%
Glosario	0%
Alcance	0%
Cuerpo	0%
Anexos	0%
Elaboración finalizada de la Guía Metodológica	0%
Diseño	0%
Juicio de Expertos	0%
Ajustes necesarios para la verificación de la Guía	0%
Guía verificada	0%
Desarrollo del informe del Trabajo de Grado, libro de gerencia y artículo	0%
Entrega de documento del Trabajo de Grado, Libro de gerencia y artículo	0%
Comentarios del documento de trabajo de grado, libro de gerencia y artículo	0%
Ajustes implementados en el documento, presentados por la Directora del Trabajo de Grado	0%
Entrega del informe del Trabajo de Grado, Libro de gerencia y artículo Actualizados	0%
Comentarios del documento de trabajo de grado de acuerdo con observaciones del Director	0%
Entrega del documento del TG a directores y jurados actualizado	0%
Ajustes del documento de TG y artículo	100%
Entrega Final del Documento del TG y artículo actualizados	100%
Reunión de revisión final presentación y plan de gerencia	100%
Primera reunión entre el Equipo y la Directora del TG	100%
Segunda reunión entre el Equipo y la Directora del TG	100%
Tercera reunión entre el Equipo y la Directora del TG	100%
Cuarta reunión entre el Equipo y la Directora del TG	100%
Quinta reunión entre el Equipo y la Directora del TG	100%
Sexta reunión entre el Equipo y la Directora del TG	100%
Séptima reunión entre el Equipo y la Directora del TG	100%
Octava reunión entre el Equipo y la Directora del TG	100%

Novena reunión entre el Equipo y la Directora del TG	100%
Décima reunión entre el Equipo y la Directora del TG	100%
Undécima reunión entre el Equipo y la Directora del TG	100%
Duodécima reunión entre el Equipo y la Directora del TG	0%
Decimotercera reunión entre el Equipo y la Directora del TG	0%
Realización de la Identificación y descripción del TG (Anexo A)	100%
Entrega Anexo A	100%
Realización de la propuesta para el TG (Anexo B)	100%
Ajustes finales de la propuesta del TG (Anexo B)	100%
Entrega Anexo B	100%
Realización aspectos gerenciales del TG (Anexo C)	100%
Entrega Anexo C	100%
Preparación Sustentación final de propuesta y plan de gerencia	100%
Sustentación de propuesta y plan de gerencia	100%
Preparación Sustentación final Trabajo de Grado	0%
Sustentación final Trabajo de Grado	0%
Avance Total del Proyecto	60%

Identificación y evaluación de riesgos

Riesgos			Evaluación	
Causa	Evento	Consecuencia	Acción	Impacto
Debido a la reestructuración del equipo	Fue necesario plantear bastantes novedades en el trabajo	Causando una mayor cantidad de esfuerzo requerido por los miembros del equipo	Se implementó la nueva estrategia para abordar lo restante del proyecto.	Los integrantes restantes asumieron la materialización del riesgo.

Lecciones Aprendidas:

Registro Control de Cambios	Descripción	Aprobado	Rechazado

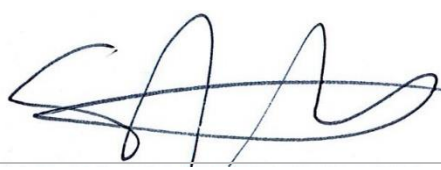
Entregable	Responsable	Fecha de Entrega	Estado de Entrega
Directora del Trabajo de Grado		Gerente del Proyecto	
 Adriana Zambrano	Firma	 Santiago Martínez	Firma

Fuente: Elaboración propia.

Informe N° 15

Fecha:

29/11/2019

Presupuesto:

\$121.000.000

Duración

47

semanas

Estado del Proyecto

Estado Actual del Proyecto

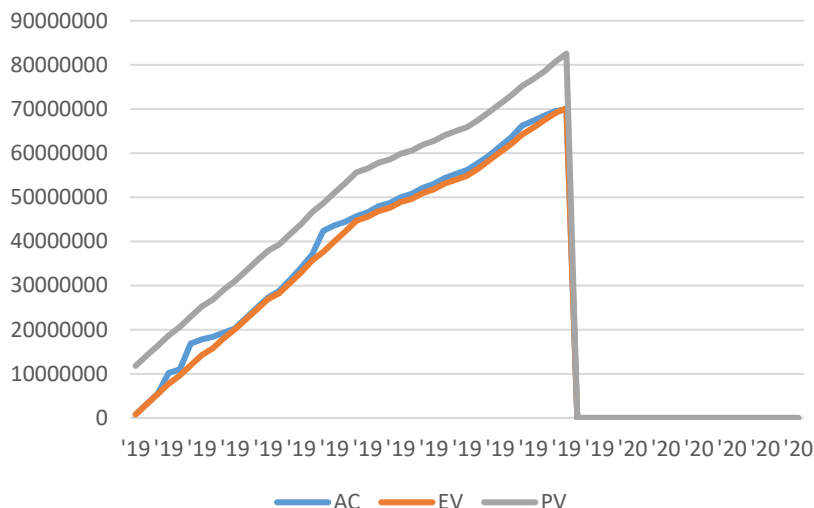

En el presente informe de desempeño en la semana número 29 de ejecución del proyecto en el cual se evidencia el 64% de avance en el trabajo de grado.

En relación al informe previo, hubo mejoras en los costos y en el cronograma. Las medidas correctivas deben implementarse para mejorar el cronograma, sin embargo el equipo sigue trabajando fuertemente para continuar con un rumbo estable.

PV	\$82.550.174	EV	\$70.175.174	AC	\$69.960.000
----	--------------	----	--------------	----	--------------

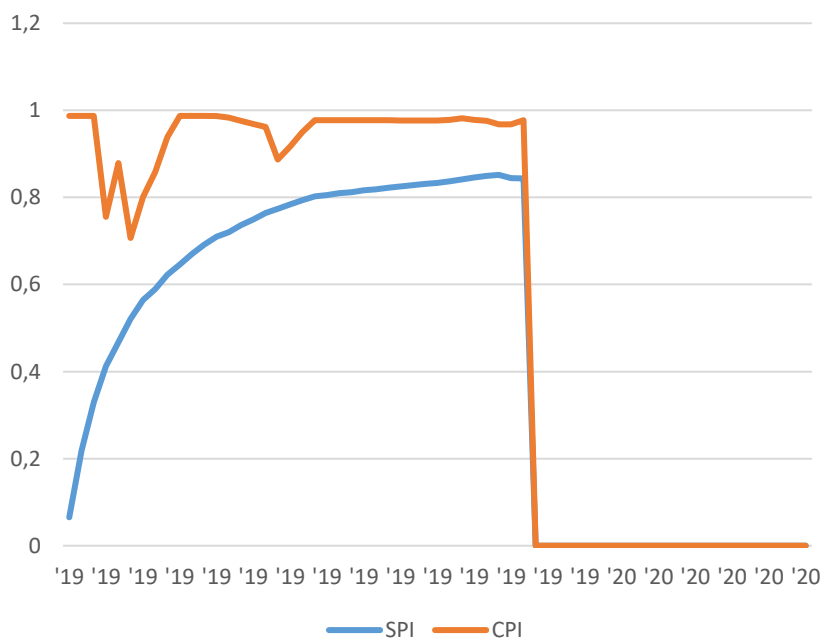

Indicadores CPI y SPI

CPI \$	1	SPI \$	0.85	Calidad (Ajustes Realizados / Ajustes DT)	90%
--------	---	--------	------	---	-----

CPI

Bueno	Alerta	Malo
0.95 a 1.0	0.85 a 0.95	0 a 0.85

SPI

Bueno	Alerta	Malo
0.95 a 1.0	0.85 a 0.95	0 a 0.85

Calidad (Errores Encontrados)

Bueno	Alerta	Malo
90-100%	80-90%	<80%

Lista de Entregables

Completado %

Desarrollo e Investigación
Ajustes de Antecedentes

100%
100%

Antecedentes documentados	100%
Revisión de estándares de proyectos	100%
Comparación entre estándares	100%
Ajustes de documentación literaria y comparación entre estándares	100%
Información Documentada	100%
Revisión Información referente a la gestión de proyectos de ECAS	100%
Información documentada	100%
Realización del instrumento de recolección de información	50%
Aplicación de Instrumento	50%
Documento de caracterización de prácticas gerenciales	0%
Diagnóstico de buenas prácticas gerenciales en proyectos de ECAS en Colombia	0%
Información del entorno analizada y diagnosticada	0%
Glosario	0%
Alcance	0%
Cuerpo	0%
Anexos	0%
Elaboración finalizada de la Guía Metodológica	0%
Diseño	0%
Juicio de Expertos	0%
Ajustes necesarios para la verificación de la Guía	0%
Guía verificada	0%
Desarrollo del informe del Trabajo de Grado, libro de gerencia y artículo	0%
Entrega de documento del Trabajo de Grado, Libro de gerencia y artículo	0%
Comentarios del documento de trabajo de grado, libro de gerencia y artículo	0%
Ajustes implementados en el documento, presentados por la Directora del Trabajo de Grado	0%
Entrega del informe del Trabajo de Grado, Libro de gerencia y artículo Actualizados	0%
Comentarios del documento de trabajo de grado de acuerdo con observaciones del Director	0%
Entrega del documento del TG a directores y jurados actualizado	0%
Ajustes del documento de TG y artículo	100%
Entrega Final del Documento del TG y artículo actualizados	100%
Reunión de revisión final presentación y plan de gerencia	100%
Primera reunión entre el Equipo y la Directora del TG	100%
Segunda reunión entre el Equipo y la Directora del TG	100%
Tercera reunión entre el Equipo y la Directora del TG	100%
Cuarta reunión entre el Equipo y la Directora del TG	100%
Quinta reunión entre el Equipo y la Directora del TG	100%

Sexta reunión entre el Equipo y la Directora del TG	100%
Séptima reunión entre el Equipo y la Directora del TG	100%
Octava reunión entre el Equipo y la Directora del TG	100%
Novena reunión entre el Equipo y la Directora del TG	100%
Décima reunión entre el Equipo y la Directora del TG	100%
Undécima reunión entre el Equipo y la Directora del TG	100%
Duodécima reunión entre el Equipo y la Directora del TG	100%
Decimotercera reunión entre el Equipo y la Directora del TG	100%
Realización de la Identificación y descripción del TG (Anexo A)	100%
Entrega Anexo A	100%
Realización de la propuesta para el TG (Anexo B)	100%
Ajustes finales de la propuesta del TG (Anexo B)	100%
Entrega Anexo B	100%
Realización aspectos gerenciales del TG (Anexo C)	100%
Entrega Anexo C	100%
Preparación Sustentación final de propuesta y plan de gerencia	100%
Sustentación de propuesta y plan de gerencia	100%
Preparación Sustentación final Trabajo de Grado	0%
Sustentación final Trabajo de Grado	0%
Avance Total del Proyecto	64%

Identificación y evaluación de riesgos

Riesgos			Evaluación	
Causa	Evento	Consecuencia	Acción	Impacto

Lecciones Aprendidas:

Registro Control de Cambios	Descripción	Aprobado	Rechazado

Entregable	Responsable	Fecha de Entrega	Estado de Entrega
------------	-------------	------------------	-------------------

Directora del Trabajo de Grado

Gerente del Proyecto

 Firma

 Firma

Adriana Zambrano

Santiago Martínez

Fuente: Elaboración propia.

Informe N° 16

Fecha:

20/12/2019

Presupuesto:

\$121.000.000

Duración

47

semanas

Estado del Proyecto

Estado Actual del Proyecto

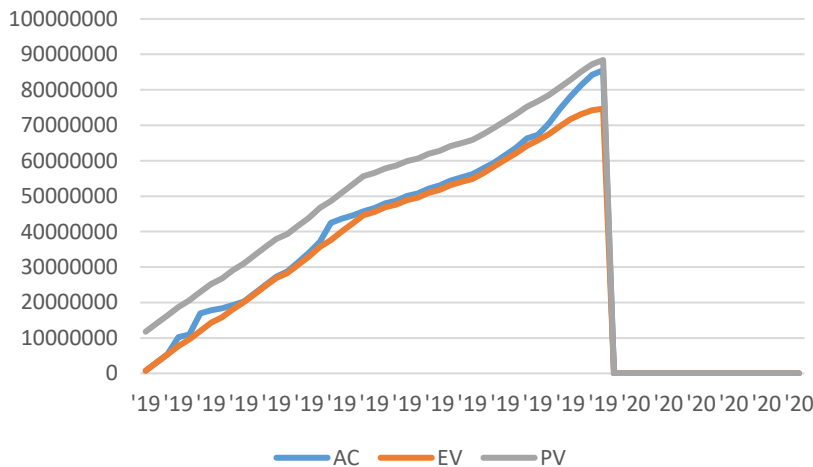

En el presente informe de desempeño en la semana número 32 de ejecución del proyecto en el cual se evidencia el 73% de avance en el trabajo de grado.

En relación al informe previo, hubo desmejoras en los costos y en el cronograma. Las medidas correctivas deben implementarse para mejorar el cronograma, sin embargo el equipo sigue trabajando fuertemente para mejorar el rendimiento.

PV	\$88.393.430	EV	\$74.678.430	AC	\$85.501.522
----	--------------	----	--------------	----	--------------

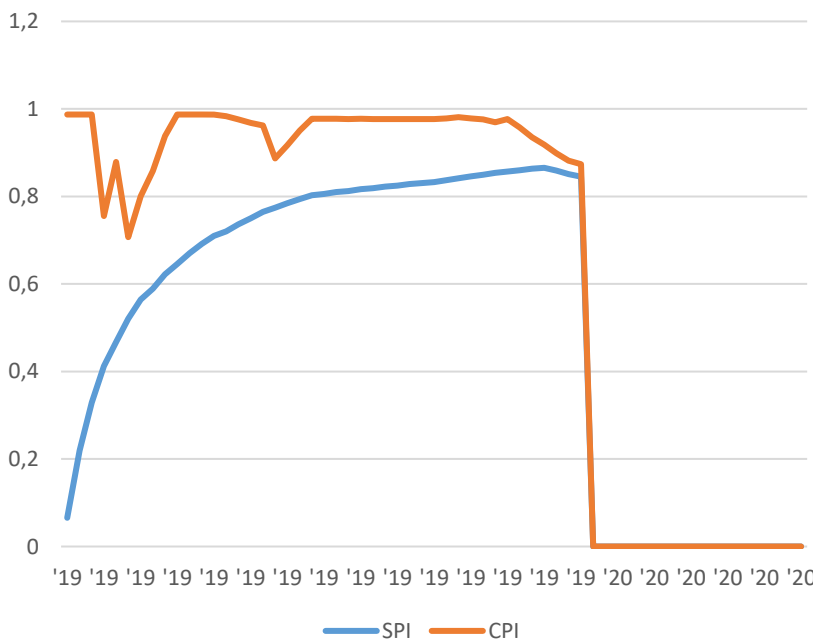

Indicadores CPI y SPI

CPI \$	0.87	SPI \$	0.84	Calidad (Ajustes Realizados / Ajustes DT)	80%
--------	------	--------	------	---	-----

CPI

Bueno	Alerta	Malo
0.95 a 1.0	0.85 a 0.95	0 a 0.85

SPI

Bueno	Alerta	Malo
0.95 a 1.0	0.85 a 0.95	0 a 0.85

Calidad (Errores Encontrados)

Bueno	Alerta	Malo
90-100%	80-90%	<80%

Lista de Entregables

Completado %

Desarrollo e Investigación	100%
Ajustes de Antecedentes	100%

Antecedentes documentados	100%
Revisión de estándares de proyectos	100%
Comparación entre estándares	100%
Ajustes de documentación literaria y comparación entre estándares	100%
Información Documentada	100%
Revisión Información referente a la gestión de proyectos de ECAS	100%
Información documentada	100%
Realización del instrumento de recolección de información	100%
Aplicación de Instrumento	100%
Documento de caracterización de prácticas gerenciales	100%
Diagnóstico de buenas prácticas gerenciales en proyectos de ECAS en Colombia	50%
Información del entorno analizada y diagnosticada	50%
Glosario	50%
Alcance	50%
Cuerpo	50%
Anexos	50%
Elaboración finalizada de la Guía Metodológica	50%
Diseño	0%
Juicio de Expertos	0%
Ajustes necesarios para la verificación de la Guía	0%
Guía verificada	0%
Desarrollo del informe del Trabajo de Grado, libro de gerencia y artículo	0%
Entrega de documento del Trabajo de Grado, Libro de gerencia y artículo	0%
Comentarios del documento de trabajo de grado, libro de gerencia y artículo	0%
Ajustes implementados en el documento, presentados por la Directora del Trabajo de Grado	0%
Entrega del informe del Trabajo de Grado, Libro de gerencia y artículo Actualizados	0%
Comentarios del documento de trabajo de grado de acuerdo con observaciones del Director	0%
Entrega del documento del TG a directores y jurados actualizado	0%
Ajustes del documento de TG y artículo	100%
Entrega Final del Documento del TG y artículo actualizados	100%
Reunión de revisión final presentación y plan de gerencia	100%
Primera reunión entre el Equipo y la Directora del TG	100%
Segunda reunión entre el Equipo y la Directora del TG	100%
Tercera reunión entre el Equipo y la Directora del TG	100%
Cuarta reunión entre el Equipo y la Directora del TG	100%
Quinta reunión entre el Equipo y la Directora del TG	100%

Sexta reunión entre el Equipo y la Directora del TG	100%
Séptima reunión entre el Equipo y la Directora del TG	100%
Octava reunión entre el Equipo y la Directora del TG	100%
Novena reunión entre el Equipo y la Directora del TG	100%
Décima reunión entre el Equipo y la Directora del TG	100%
Undécima reunión entre el Equipo y la Directora del TG	100%
Duodécima reunión entre el Equipo y la Directora del TG	100%
Decimotercera reunión entre el Equipo y la Directora del TG	100%
Realización de la Identificación y descripción del TG (Anexo A)	100%
Entrega Anexo A	100%
Realización de la propuesta para el TG (Anexo B)	100%
Ajustes finales de la propuesta del TG (Anexo B)	100%
Entrega Anexo B	100%
Realización aspectos gerenciales del TG (Anexo C)	100%
Entrega Anexo C	100%
Preparación Sustentación final de propuesta y plan de gerencia	100%
Sustentación de propuesta y plan de gerencia	100%
Preparación Sustentación final Trabajo de Grado	0%
Sustentación final Trabajo de Grado	0%

Identificación y evaluación de riesgos

Riesgos			Evaluación	
Causa	Evento	Consecuencia	Acción	Impacto
Debido al cambio de gobierno en la Alcaldía de Bogotá,	Los funcionarios de estos proyectos dependientes de la alcaldía no tienen el tiempo suficiente para atender nuestros requerimientos	Generando atrasos en nuestro plan inicial.	Seguir trabajando en la guía en lo que podamos seguir avanzando para acercarnos a los expertos el otro año una vez estén con mayor disponibilidad.	Atrasos en cronograma y costos.

Lecciones Aprendidas: Nos concentramos demasiado en recopilar información para alimentar la guía y no caímos en cuenta que la verificación también tomaría un tiempo significativo. Debimos tener la guía lista desde este año para que la verificación se pudiese hacer de una y las correcciones las pudiésemos hacer en el periodo de vacaciones.

Registro Control de Cambios	Descripción	Aprobado	Rechazado

Entregable	Responsable	Fecha de Entrega	Estado de Entrega
------------	-------------	------------------	-------------------

Directora del Trabajo de Grado	Gerente del Proyecto
--------------------------------	----------------------

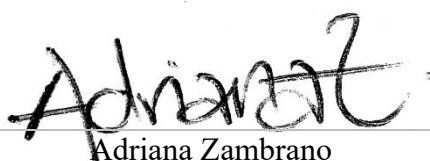

Firma

Adriana Zambrano

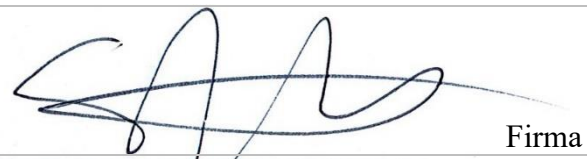

Firma

Santiago Martínez

Fuente: Elaboración propia.

Informe N° 17

Fecha:

17/01/2020

Presupuesto:

\$121.000.000

Duración

47 sem.

Estado del Proyecto

Estado Actual del Proyecto

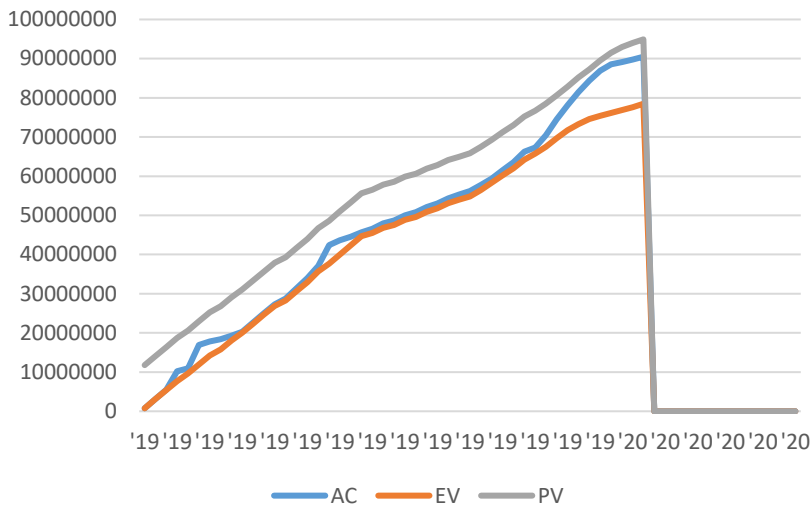

En el presente informe de desempeño en la semana número 36 de ejecución del proyecto en el cual se evidencia el 76% de avance en el trabajo de grado.

En relación al informe previo, hubo desmejoras en los costos y en el cronograma. Las medidas correctivas deben implementarse para mejorar el cronograma, sin embargo el equipo sigue trabajando fuertemente para mejorar el rendimiento.

PV	\$94.918.314	EV	\$78.483.314	AC
----	--------------	----	--------------	----

\$90.483.807

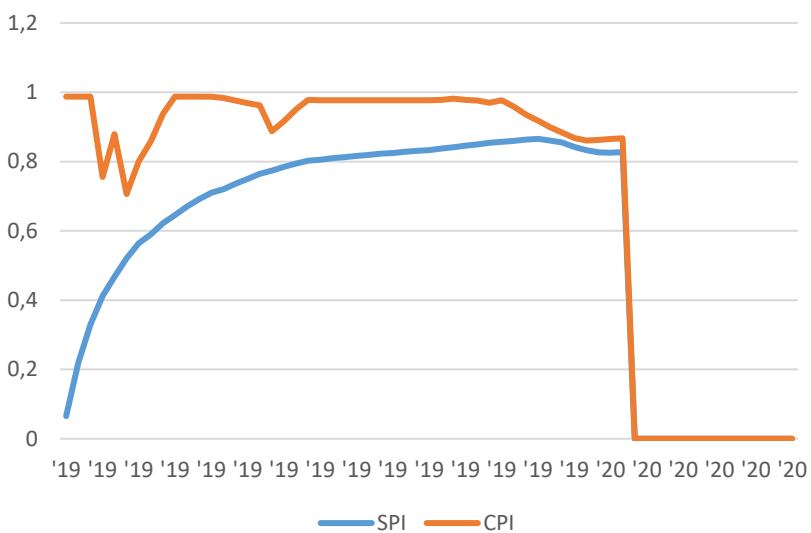

Indicadores CPI y SPI

CPI \$	0.87	SPI\$	0.83	Calidad (Ajustes Realizados/Ajustes DT)	90%
--------	------	-------	------	---	-----

CPI

Bueno	Alerta	Malo
0.95 a 1.0	0.85 a 0.95	0 a 0.85

SPI

Bueno	Alerta	Malo
0.95 a 1.0	0.85 a 0.95	0 a 0.85

Calidad (Errores Encontrados)

Bueno	Alerta	Malo
90-100%	80-90%	<80%

Listado de Entregables

Completado %

Desarrollo e Investigación	100%
Ajustes de Antecedentes	100%
Antecedentes documentados	100%
Revisión de estándares de proyectos	100%
Comparación entre estándares	100%

Ajustes de documentación literaria y comparación entre estándares	100%
Información Documentada	100%
Revisión Información referente a la gestión de proyectos de ECAS	100%
Información documentada	100%
Realización del instrumento de recolección de información	100%
Aplicación de Instrumento	100%
Documento de caracterización de prácticas gerenciales	100%
Diagnóstico de buenas prácticas gerenciales en proyectos de ECAS en Colombia	100%
Información del entorno analizada y diagnosticada	100%
Glosario	50%
Alcance	50%
Cuerpo	50%
Anexos	50%
Elaboración finalizada de la Guía Metodológica	50%
Diseño	0%
Juicio de Expertos	0%
Ajustes necesarios para la verificación de la Guía	0%
Guía verificada	0%
Desarrollo del informe del Trabajo de Grado, libro de gerencia y artículo	0%
Entrega de documento del Trabajo de Grado, Libro de gerencia y artículo	0%
Comentarios del documento de trabajo de grado, libro de gerencia y artículo	0%
Ajustes implementados en el documento, presentados por la Directora del Trabajo de Grado	0%
Entrega del informe del Trabajo de Grado, Libro de gerencia y artículo Actualizados	0%
Comentarios del documento de trabajo de grado de acuerdo con observaciones del Director	0%
Entrega del documento del TG a directores y jurados actualizado	0%
Ajustes del documento de TG y artículo	100%
Entrega Final del Documento del TG y artículo actualizados	100%
Reunión de revisión final presentación y plan de gerencia	100%
Primera reunión entre el Equipo y la Directora del TG	100%
Segunda reunión entre el Equipo y la Directora del TG	100%
Tercera reunión entre el Equipo y la Directora del TG	100%
Cuarta reunión entre el Equipo y la Directora del TG	100%
Quinta reunión entre el Equipo y la Directora del TG	100%
Sexta reunión entre el Equipo y la Directora del TG	100%
Séptima reunión entre el Equipo y la Directora del TG	100%
Octava reunión entre el Equipo y la Directora del TG	100%

Novena reunión entre el Equipo y la Directora del TG	100%
Décima reunión entre el Equipo y la Directora del TG	100%
Undécima reunión entre el Equipo y la Directora del TG	100%
Duodécima reunión entre el Equipo y la Directora del TG	100%
Decimotercera reunión entre el Equipo y la Directora del TG	100%
Realización de la Identificación y descripción del TG (Anexo A)	100%
Entrega Anexo A	100%
Realización de la propuesta para el TG (Anexo B)	100%
Ajustes finales de la propuesta del TG (Anexo B)	100%
Entrega Anexo B	100%
Realización aspectos gerenciales del TG (Anexo C)	100%
Entrega Anexo C	100%
Preparación Sustentación final de propuesta y plan de gerencia	100%
Sustentación de propuesta y plan de gerencia	100%
Preparación Sustentación final Trabajo de Grado	0%
Sustentación final Trabajo de Grado	0%
Avance Total del Proyecto	76%

Identificación y evaluación de riesgos

Riesgos			Evaluación	
Causa	Evento	Consecuencia	Acción	Impacto
Debido al cambio de gobierno en la Alcaldía de Bogotá,	Los funcionarios de estos proyectos dependientes de la alcaldía no tienen el tiempo suficiente para atender nuestros requerimientos	Generando atrasos en nuestro plan inicial.	Seguir trabajando en la guía en lo que podamos seguir avanzando para acercarnos a los expertos, la próxima semana una vez nuestra directora haga una primera revisión.	Atrasos en cronogram a y costos.

Lecciones Aprendidas: Nos concentramos demasiado en recopilar información para alimentar la guía y no caímos en cuenta que la verificación también tomaría un tiempo significativo. Debimos tener la guía lista desde el año pasado para que la verificación se pudiese hacer de una y las correcciones las pudiésemos hacer en el periodo de vacaciones.

Registro Control de Cambios	Descripción	Aprobado	Rechazado

Entregable	Responsable	Fecha de Entrega	Estado de Entrega
Directora del Trabajo de Grado		Gerente del Proyecto	

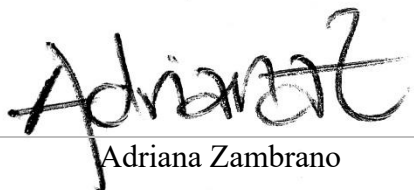
 Adriana Zambrano

Firma



Firma

Santiago Martínez

Fuente: Elaboración propia.

Informe N° 18

Fecha:

07/02/2020

Presupuesto

\$121.000.000

Duración

47
semanas

Estado del Proyecto

Estado Actual del Proyecto

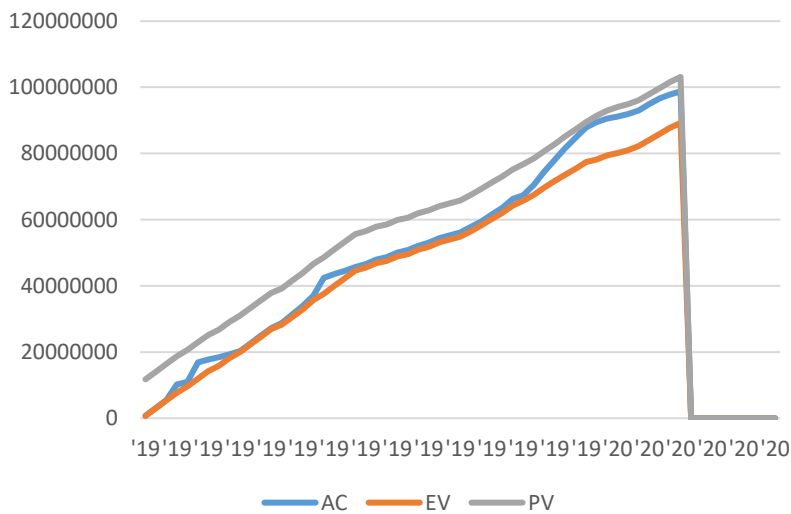

En el presente informe de desempeño en la semana número 39 de ejecución del proyecto en el cual se evidencia el 85% de avance en el trabajo de grado. En relación al informe previo, estuvo estable en cuanto al CPI y hubo una pequeña mejora en el SPI.

PV	\$103.129.215	EV	\$89.254.215	AC
----	---------------	----	--------------	----

\$98.748.378

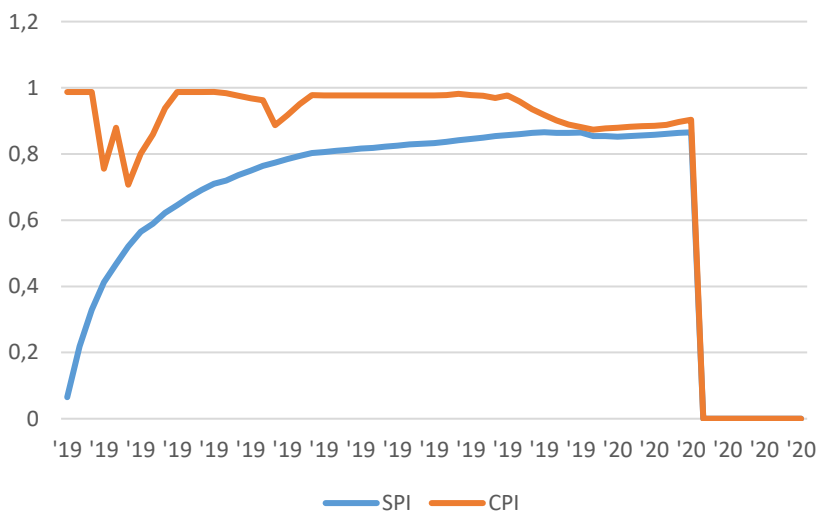

Indicadores CPI y SPI

CPI \$	0.9	SPI \$	0.86	Calidad (Ajustes Realizados / Ajustes DT)	90%
--------	-----	--------	------	---	-----

CPI

Bueno	Alerta	Malo
0.95 a 1.0	0.85 a 0.95	0 a 0.85

SPI

Bueno	Alerta	Malo
0.95 a 1.0	0.85 a 0.95	0 a 0.85

Calidad (Errores Encontrados)

Bueno	Alerta	Malo
90-100%	80-90%	<80%

Lista de Entregables

Desarrollo e Investigación

Ajustes de Antecedentes

Completado %

100%

100%

Antecedentes documentados	100%
Revisión de estándares de proyectos	100%
Comparación entre estándares	100%
Ajustes de documentación literaria y comparación entre estándares	100%
Información Documentada	100%
Revisión Información referente a la gestión de proyectos de ECAS	100%
Información documentada	100%
Realización del instrumento de recolección de información	100%
Aplicación de Instrumento	100%
Documento de caracterización de prácticas gerenciales	100%
Diagnóstico de buenas prácticas gerenciales en proyectos de ECAS en Colombia	100%
Información del entorno analizada y diagnosticada	100%
Glosario	50%
Alcance	100%
Cuerpo	50%
Anexos	50%
Elaboración finalizada de la Guía Metodológica	50%
Diseño	50%
Juicio de Expertos	50%
Ajustes necesarios para la verificación de la Guía	50%
Guía verificada	50%
Desarrollo del informe del Trabajo de Grado, libro de gerencia y artículo	50%
Entrega de documento del Trabajo de Grado, Libro de gerencia y artículo	50%
Comentarios del documento de trabajo de grado, libro de gerencia y artículo	50%
Ajustes implementados en el documento, presentados por la Directora del Trabajo de Grado	50%
Entrega del informe del Trabajo de Grado, Libro de gerencia y artículo Actualizados	0%
Comentarios del documento de trabajo de grado de acuerdo con observaciones del Director	50%
Entrega del documento del TG a directores y jurados actualizado	0%
Ajustes del documento de TG y artículo	100%
Entrega Final del Documento del TG y artículo actualizados	100%
Reunión de revisión final presentación y plan de gerencia	100%
Primera reunión entre el Equipo y la Directora del TG	100%
Segunda reunión entre el Equipo y la Directora del TG	100%
Tercera reunión entre el Equipo y la Directora del TG	100%
Cuarta reunión entre el Equipo y la Directora del TG	100%
Quinta reunión entre el Equipo y la Directora del TG	100%

Sexta reunión entre el Equipo y la Directora del TG	100%
Séptima reunión entre el Equipo y la Directora del TG	100%
Octava reunión entre el Equipo y la Directora del TG	100%
Novena reunión entre el Equipo y la Directora del TG	100%
Décima reunión entre el Equipo y la Directora del TG	100%
Undécima reunión entre el Equipo y la Directora del TG	100%
Duodécima reunión entre el Equipo y la Directora del TG	100%
Decimotercera reunión entre el Equipo y la Directora del TG	100%
Realización de la Identificación y descripción del TG (Anexo A)	100%
Entrega Anexo A	100%
Realización de la propuesta para el TG (Anexo B)	100%
Ajustes finales de la propuesta del TG (Anexo B)	100%
Entrega Anexo B	100%
Realización aspectos gerenciales del TG (Anexo C)	100%
Entrega Anexo C	100%
Preparación Sustentación final de propuesta y plan de gerencia	100%
Sustentación de propuesta y plan de gerencia	100%
Preparación Sustentación final Trabajo de Grado	0%
Sustentación final Trabajo de Grado	0%
Avance Total del Proyecto	85%

Identificación y evaluación de riesgos

Riesgos			Evaluación	
Causa	Evento	Consecuencia	Acción	Impacto

Lecciones
Aprendidas:

Registro Control de Cambios	Descripción	Aprobado	Rechazado

Entregable	Responsable	Fecha de Entrega	Estado de Entrega

Directora del Trabajo de Grado	Gerente del Proyecto
--------------------------------	----------------------



Firma

Adriana Zambrano

Fuente: Elaboración propia.



Firma

Santiago Martínez

Informe N° 19

Fecha:

21/02/2020

Presupuesto

\$121.000.000

Duración

47
semanas

Estado del Proyecto

Estado Actual del Proyecto

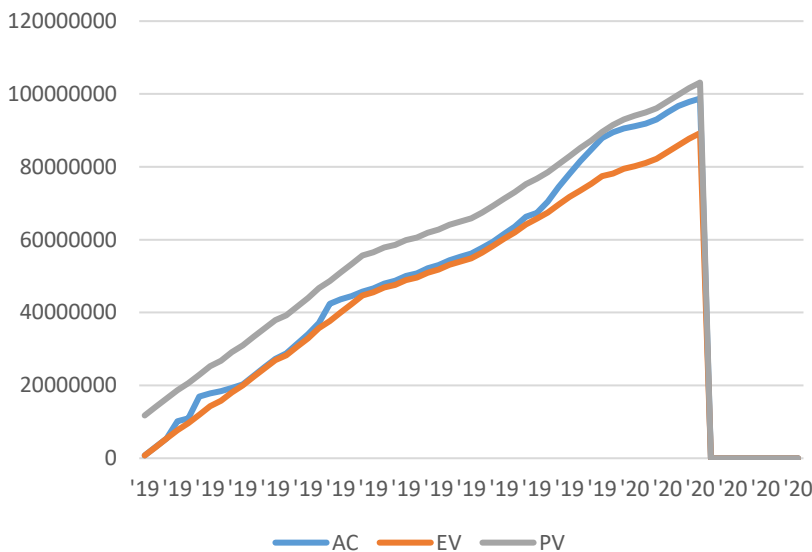

En el presente informe de desempeño en la semana número 41 de ejecución del proyecto en el cual se evidencia el 88% de avance en el trabajo de grado. En relación al informe previo, estuvo estable en cuanto al CPI y hubo una pequeña mejora en el SPI. Ya cumplido el tiempo estipulado a la primera entrega formal, estamos atrasados en costos y cronograma, sin embargo en esa segunda etapa de correcciones consideramos poder seguir mejorando nuestros indicadores.

PV \$103.129.215 EV \$89.254.215 AC \$98.748.378

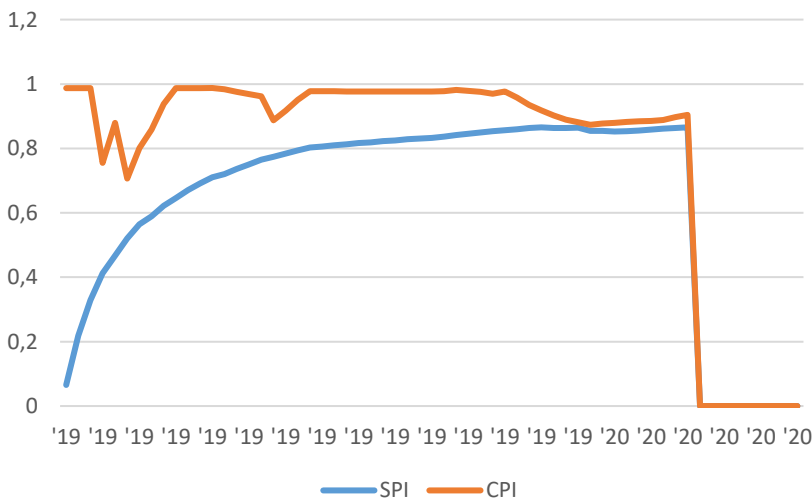

Indicadores CPI y SPI

CPI \$	0.9	SPI \$	0.87	Calidad (Ajustes Realizados / Ajustes DT)	90%
--------	-----	--------	------	---	-----

CPI

Bueno	Alerta	Malo
0.95 a 1.0	0.85 a 0.95	0 a 0.85

SPI

Bueno	Alerta	Malo
0.95 a 1.0	0.85 a 0.95	0 a 0.85

Calidad (Errores Encontrados)

Bueno	Alerta	Malo
90-100%	80-90%	<80%

Lista de Entregables

Completado %

Desarrollo e Investigación

100%

Ajustes de Antecedentes	100%
Antecedentes documentados	100%
Revisión de estándares de proyectos	100%
Comparación entre estándares	100%
Ajustes de documentación literaria y comparación entre estándares	100%
Información Documentada	100%
Revisión Información referente a la gestión de proyectos de ECAS	100%
Información documentada	100%
Realización del instrumento de recolección de información	100%
Aplicación de Instrumento	100%
Documento de caracterización de prácticas gerenciales	100%
Diagnóstico de buenas prácticas gerenciales en proyectos de ECAS en Colombia	100%
Información del entorno analizada y diagnosticada	100%
Glosario	100%
Alcance	100%
Cuerpo	100%
Anexos	50%
Elaboración finalizada de la Guía Metodológica	50%
Diseño	50%
Juicio de Expertos	50%
Ajustes necesarios para la verificación de la Guía	50%
Guía verificada	50%
Desarrollo del informe del Trabajo de Grado, libro de gerencia y artículo	100%
Entrega de documento del Trabajo de Grado, Libro de gerencia y artículo	50%
Comentarios del documento de trabajo de grado, libro de gerencia y artículo	50%
Ajustes implementados en el documento, presentados por la Directora del Trabajo de Grado	50%
Entrega del informe del Trabajo de Grado, Libro de gerencia y artículo Actualizados	0%
Comentarios del documento de trabajo de grado de acuerdo con observaciones del Director	50%
Entrega del documento del TG a directores y jurados actualizado	0%
Ajustes del documento de TG y artículo	100%
Entrega Final del Documento del TG y artículo actualizados	100%
Reunión de revisión final presentación y plan de gerencia	100%
Primera reunión entre el Equipo y la Directora del TG	100%
Segunda reunión entre el Equipo y la Directora del TG	100%
Tercera reunión entre el Equipo y la Directora del TG	100%
Cuarta reunión entre el Equipo y la Directora del TG	100%

Quinta reunión entre el Equipo y la Directora del TG	100%
Sexta reunión entre el Equipo y la Directora del TG	100%
Séptima reunión entre el Equipo y la Directora del TG	100%
Octava reunión entre el Equipo y la Directora del TG	100%
Novena reunión entre el Equipo y la Directora del TG	100%
Décima reunión entre el Equipo y la Directora del TG	100%
Undécima reunión entre el Equipo y la Directora del TG	100%
Duodécima reunión entre el Equipo y la Directora del TG	100%
Decimotercera reunión entre el Equipo y la Directora del TG	100%
Realización de la Identificación y descripción del TG (Anexo A)	100%
Entrega Anexo A	100%
Realización de la propuesta para el TG (Anexo B)	100%
Ajustes finales de la propuesta del TG (Anexo B)	100%
Entrega Anexo B	100%
Realización aspectos gerenciales del TG (Anexo C)	100%
Entrega Anexo C	100%
Preparación Sustentación final de propuesta y plan de gerencia	100%
Sustentación de propuesta y plan de gerencia	100%
Preparación Sustentación final Trabajo de Grado	0%
Sustentación final Trabajo de Grado	0%
Avance Total del Proyecto	88%

Identificación y evaluación de riesgos

Riesgos			Evaluación	
Causa	Evento	Consecuencia	Acción	Impacto

Lecciones
Aprendidas:

Registro Control de Cambios	Descripción	Aprobado	Rechazado

Entregable	Responsable	Fecha de Entrega	Estado de Entrega
------------	-------------	------------------	-------------------

Directora del Trabajo de Grado	Gerente del Proyecto
--------------------------------	----------------------



Firma

Adriana Zambrano



Firma

Santiago Martínez

Fuente: Elaboración propia.



Formato de Control y Calidad

ID-020

Informe N° 20

Fecha:

13/03/2020

Presupuest
o:

\$121.000.000

Duración

47
semanas

Estado del Proyecto

Estado Actual del Proyecto

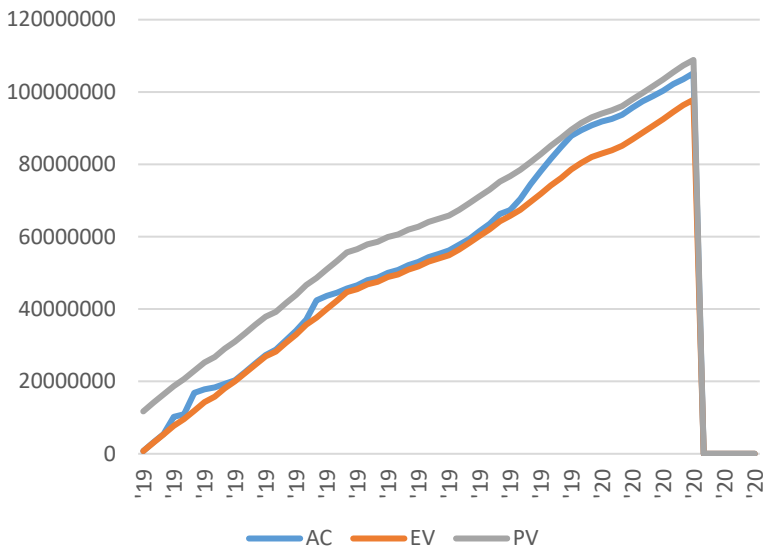

En el presente informe de desempeño en la semana número 44 de ejecución del proyecto en el cual se evidencia el 95% de avance en el trabajo de grado. En relación al informe previo, hubo mejoras en cuanto al CPI y el SPI. Donde dentro de los 5% restantes, nos encontramos haciendo los últimos ajustes y preparando la sustentación final.

PV \$108.862.878 EV \$97.867.878 AC \$105.201.561

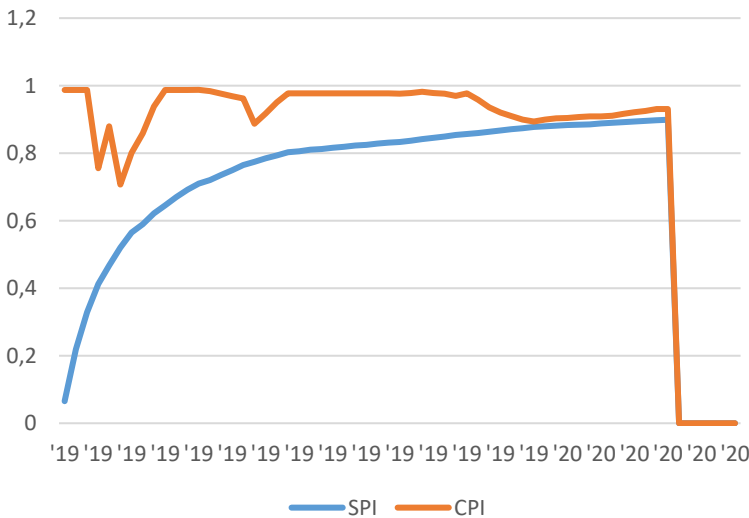

Indicadores CPI y SPI

CPI \$	0.93	SPI \$	0.9	Calidad (Ajustes Realizados/ Ajustes DT)	100 %
--------	------	--------	-----	--	-------

CPI

Bueno	Alerta	Malo
0.95 a 1.0	0.85 a 0.95	0 a 0.85

SPI

Bueno	Alerta	Malo
0.95 a 1.0	0.85 a 0.95	0 a 0.85

Calidad (Errores Encontrados)

Bueno	Alerta	Malo
90-100%	80-90%	<80%

Lista de Entregables

Completado %

Desarrollo e Investigación	100%
Ajustes de Antecedentes	100%
Antecedentes documentados	100%
Revisión de estándares de proyectos	100%

Comparación entre estándares	100%
Ajustes de documentación literaria y comparación entre estándares	100%
Información Documentada	100%
Revisión Información referente a la gestión de proyectos de ECAS	100%
Información documentada	100%
Realización del instrumento de recolección de información	100%
Aplicación de Instrumento	100%
Documento de caracterización de prácticas gerenciales	100%
Diagnóstico de buenas prácticas gerenciales en proyectos de ECAS en Colombia	100%
Información del entorno analizada y diagnosticada	100%
Glosario	100%
Alcance	100%
Cuerpo	100%
Anexos	100%
Elaboración finalizada de la Guía Metodológica	100%
Diseño	100%
Juicio de Expertos	100%
Ajustes necesarios para la verificación de la Guía	100%
Guía verificada	100%
Desarrollo del informe del Trabajo de Grado, libro de gerencia y artículo	100%
Entrega de documento del Trabajo de Grado, Libro de gerencia y artículo	100%
Comentarios del documento de trabajo de grado, libro de gerencia y artículo	100%
Ajustes implementados en el documento, presentados por la Directora del Trabajo de Grado	100%
Entrega del informe del Trabajo de Grado, Libro de gerencia y artículo Actualizados	100%
Comentarios del documento de trabajo de grado de acuerdo con observaciones del Director	100%
Entrega del documento del TG a directores y jurados actualizado	0%
Ajustes del documento de TG y artículo	0%
Entrega Final del Documento del TG y artículo actualizados	100%
Reunión de revisión final presentación y plan de gerencia	100%
Primera reunión entre el Equipo y la Directora del TG	100%
Segunda reunión entre el Equipo y la Directora del TG	100%
Tercera reunión entre el Equipo y la Directora del TG	100%
Cuarta reunión entre el Equipo y la Directora del TG	100%

Quinta reunión entre el Equipo y la Directora del TG	100%
Sexta reunión entre el Equipo y la Directora del TG	100%
Septima reunión entre el Equipo y la Directora del TG	100%
Octava reunión entre el Equipo y la Directora del TG	100%
Novena reunión entre el Equipo y la Directora del TG	100%
Décima reunión entre el Equipo y la Directora del TG	100%
Undécima reunión entre el Equipo y la Directora del TG	100%
Duodécima reunión entre el Equipo y la Directora del TG	100%
Decimotercera reunión entre el Equipo y la Directora del TG	100%
Realización de la Identificación y descripción del TG (Anexo A)	100%
Entrega Anexo A	100%
Realización de la propuesta para el TG (Anexo B)	100%
Ajustes finales de la propuesta del TG (Anexo B)	100%
Entrega Anexo B	100%
Realización aspectos gerenciales del TG (Anexo C)	100%
Entrega Anexo C	100%
Preparación Sustentación final de propuesta y plan de gerencia	100%
Sustentación de propuesta y plan de gerencia	100%
Preparación Sustentación final Trabajo de Grado	50%
Sustentación final Trabajo de Grado	0%
Avance Total del Proyecto	95%

Identificación y evaluación de riesgos

Riesgos			Evaluación	
Causa	Evento	Consecuencia	Acción	Impacto

Lecciones Aprendidas:

Registro Control de Cambios	Descripción	Aprobado	Rechazado

Entregable	Responsable	Fecha de Entrega	Estado de Entrega
Directora del Trabajo de Grado		Gerente del Proyecto	



 Adriana Zambrano

Firma

 Santiago Martínez

Firma

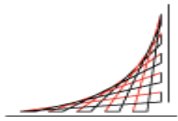
Fuente: Elaboración propia.



Informe N° 21

Fecha:

30/04/2020

Presupuesto:

\$121.000.000

Duración

47 sem.

Estado del Proyecto

Estado Actual del Proyecto

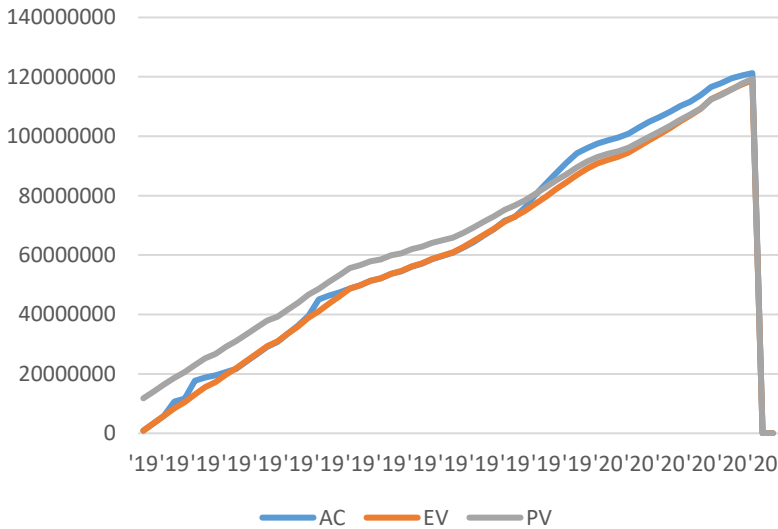

En el presente informe de desempeño en la semana número 50 de ejecución del proyecto en el cual se evidencia el 100% de avance en el trabajo de grado. En relación al informe previo, se concluye con el proyecto, exdiendo el tiempo en la preparación y sustentación final, realizada en la fecha del ultimo informe (Informe N° 21).

PV: 120.476.300

EV: \$122.236.000

AC: \$122.935.000

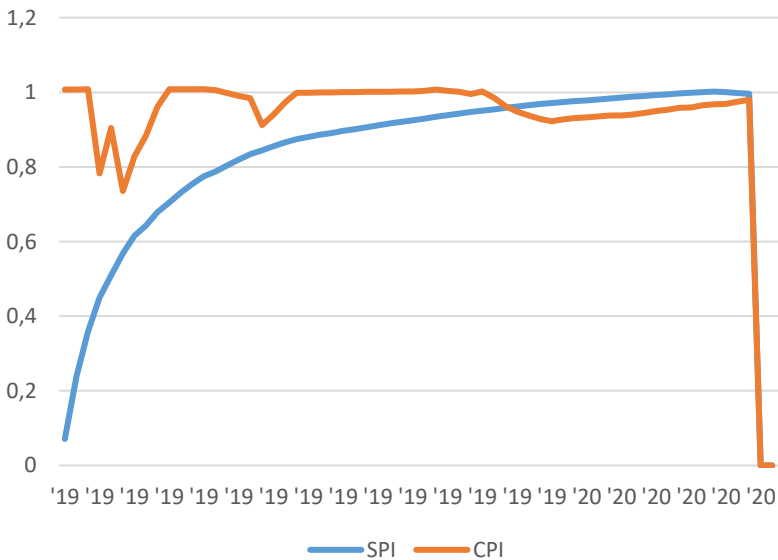

Indicadores CPI y SPI

CPI \$	0.98	SPI \$	1	Calidad (Ajustes Realizados/ Ajustes DT)	100%
--------	------	--------	---	--	------

CPI

Bueno	Alerta	Malo
0.95 a 1.0	0.85 a 0.95	0 a 0.85

SPI

Bueno	Alerta	Malo
0.95 a 1.0	0.85 a 0.95	0 a 0.85

Calidad (Errores Encontrados)

Bueno	Alerta	Malo
90-100%	80-90%	<80%

Completado %

Desarrollo e Investigación	100%
Ajustes de Antecedentes	100%
Antecedentes documentados	100%
Revisión de estándares de proyectos	100%
Comparación entre estándares	100%

Ajustes de documentación literaria y comparación entre estándares	100%
Información Documentada	100%
Revisión Información referente a la gestión de proyectos de ECAS	100%
Información documentada	100%
Realización del instrumento de recolección de información	100%
Aplicación de Instrumento	100%
Documento de caracterización de prácticas gerenciales	100%
Diagnóstico de buenas prácticas gerenciales en proyectos de ECAS en Colombia	100%
Información del entorno analizada y diagnosticada	100%
Glosario	100%
Alcance	100%
Cuerpo	100%
Anexos	100%
Elaboración finalizada de la Guía Metodológica	100%
Diseño	100%
Juicio de Expertos	100%
Ajustes necesarios para la verificación de la Guía	100%
Guía verificada	100%
Desarrollo del informe del Trabajo de Grado, libro de gerencia y artículo	100%
Entrega de documento del Trabajo de Grado, Libro de gerencia y artículo	100%
Comentarios del documento de trabajo de grado, libro de gerencia y artículo	100%
Ajustes implementados en el documento, presentados por la Directora del Trabajo de Grado	100%
Entrega del informe del Trabajo de Grado, Libro de gerencia y artículo Actualizados	100%
Comentarios del documento de trabajo de grado de acuerdo con observaciones del Director	100%
Entrega del documento del TG a directores y jurados actualizado	100%
Ajustes del documento de TG y artículo	100%
Entrega Final del Documento del TG y artículo actualizados	100%
Reunión de revisión final presentación y plan de gerencia	100%
Primera reunión entre el Equipo y la Directora del TG	100%
Segunda reunión entre el Equipo y la Directora del TG	100%
Tercera reunión entre el Equipo y la Directora del TG	100%
Cuarta reunión entre el Equipo y la Directora del TG	100%
Quinta reunión entre el Equipo y la Directora del TG	100%
Sexta reunión entre el Equipo y la Directora del TG	100%
Septima reunión entre el Equipo y la Directora del TG	100%
Octava reunión entre el Equipo y la Directora del TG	100%
Novena reunión entre el Equipo y la Directora del TG	100%
Décima reunión entre el Equipo y la Directora del TG	100%
Undécima reunión entre el Equipo y la Directora del TG	100%

Duodécima reunión entre el Equipo y la Directora del TG	100%
Decimotercera reunión entre el Equipo y la Directora del TG	100%
Realización de la Identificación y descripción del TG (Anexo A)	100%
Entrega Anexo A	100%
Realización de la propuesta para el TG (Anexo B)	100%
Ajustes finales de la propuesta del TG (Anexo B)	100%
Entrega Anexo B	100%
Realización aspectos gerenciales del TG (Anexo C)	100%
Entrega Anexo C	100%
Preparación Sustentación final de propuesta y plan de gerencia	100%
Sustentación de propuesta y plan de gerencia	100%
Preparación Sustentación final Trabajo de Grado	100%
Sustentación final Trabajo de Grado	100%
	Completado 100 %

Identificación y evaluación de riesgos

Riesgos			Evaluación	
Causa	Evento	Consecuencia	Acción	Impacto

Lecciones Aprendidas:

Registro Control de Cambios	Descripción	Aprobado	Rechazado

Entregable	Responsable	Fecha de Entrega	Estado de Entrega
------------	-------------	------------------	-------------------

Directora del Trabajo de Grado	Gerente del Proyecto
--------------------------------	----------------------

 Adriana Zambrano
 Firma

 Santiago Martínez
 Firma

Fuente: Elaboración propia.

4. CIERRE

4.1. Lecciones Aprendidas

- ❖ Todo cambio que se realice en el transcurso del proyecto, sea de alcance, tiempo y costo, deben ser debidamente documentados, en común acuerdo entre el gerente del proyecto y el patrocinador, siendo este aprobado e implementado.
- ❖ Contemplar la comunicación, una herramienta de vital importancia para el trabajo en equipo, siendo la habilidad más importante para el desarrollo del proyecto, teniendo continua comunicación con los interesados e internamente del equipo de trabajo.
- ❖ Se deben realizar gestión de conflictos frente a los integrantes del equipo de trabajo, como con las partes interesadas, mantener todo bajo control y evitar en lo máximo, los enfrentamientos con cualquier parte del proyecto.
- ❖ La documentación de información de un proyecto es realmente importante para tener memorias del mismo, por algún inconveniente futuro, o simplemente para extraer alguna información importante del proyecto durante algún lapso en el desarrollo del mismo.
- ❖ La planeación del proyecto debe estar estructurado de una forma entendible en la formulación e interpretación de los indicadores, para evitar dificultades en la captación de información con el cronograma establecido.
- ❖ La continua realización del seguimiento y control del proyecto, desde el inicio, con el fin de identificar si se encuentra algún tipo de desviación y tomar acciones correctivas.

4.2. Acta de Cierre

ESCUELA COLOMBIANA DE INGENIERIA JULIO GARAVITO

ACTA DE CIERRE DEL TRABAJO DE GRADO

27 de marzo, 2020

Bogotá D.C.

Administradora,

Adriana Marcela Zambrano

Directora del trabajo de grado en la Maestría en Gerencia y Desarrollo Integral de Proyectos

Entrega final de trabajo de grado: “Elaboración de una guía metodológica de gerencia de proyectos de Economía Creativa Arquitectónica para generar capital social en la comunidad.”

Se autoriza formalmente el cierre del Trabajo de Grado, el cual contó con el apoyo del Director del trabajo de grado, el Gerente del Proyecto, el equipo de trabajo de grado y la Unidad de Proyectos de la Escuela Colombiana de Ingeniería Julio Garavito.

A continuación, los entregables requeridos para el trabajo de grado con su respectiva aprobación por parte del sponsor:

Entregable	Aprobación	Observaciones
Guía Metodológica	X	
Libro de Gerencia	X	
Artículo	X	
Documento del Trabajo de Grado	X	

NOTA DE ACEPTACIÓN: El Trabajo de Grado “Elaboración de una guía metodológica de gerencia de proyectos de Economía Creativa Arquitectónica para generar capital social en la comunidad.”, presentado por los estudiantes William Orlando Buitrago Ibañez & Santiago Andrés Martínez Quitián, quienes optan por el título de Magíster en Desarrollo y Gerencia Integral de Proyectos, cumple con todos los lineamientos y requisitos exigidos por la Unidad de Proyectos de la Escuela Colombiana de Ingeniería Julio Garavito y recibe nota aprobatoria.

Documentos Adjuntos:

1. Copia del Documento del Trabajo de Grado.
2. Copia de la Guía Metodológica.
3. Copia del Artículo.

APROBADO Y ACEPTADO POR:



Firma Directora
Adriana Zambrano



Firma Gerente del proyecto
Santiago Martínez